

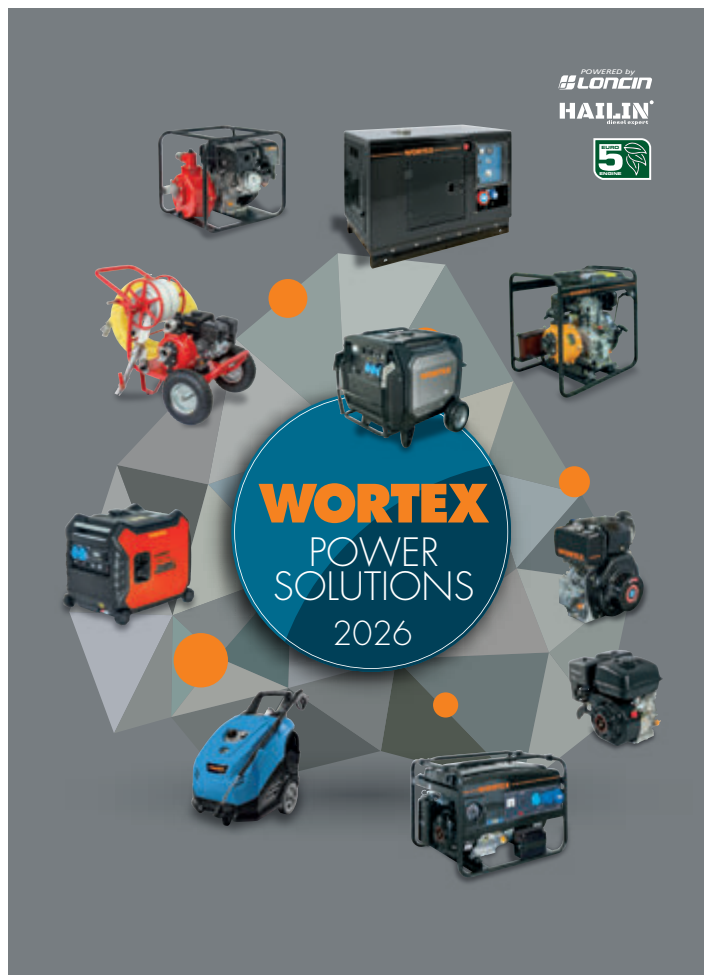

WORTEX
FOREST & GARDEN
2026

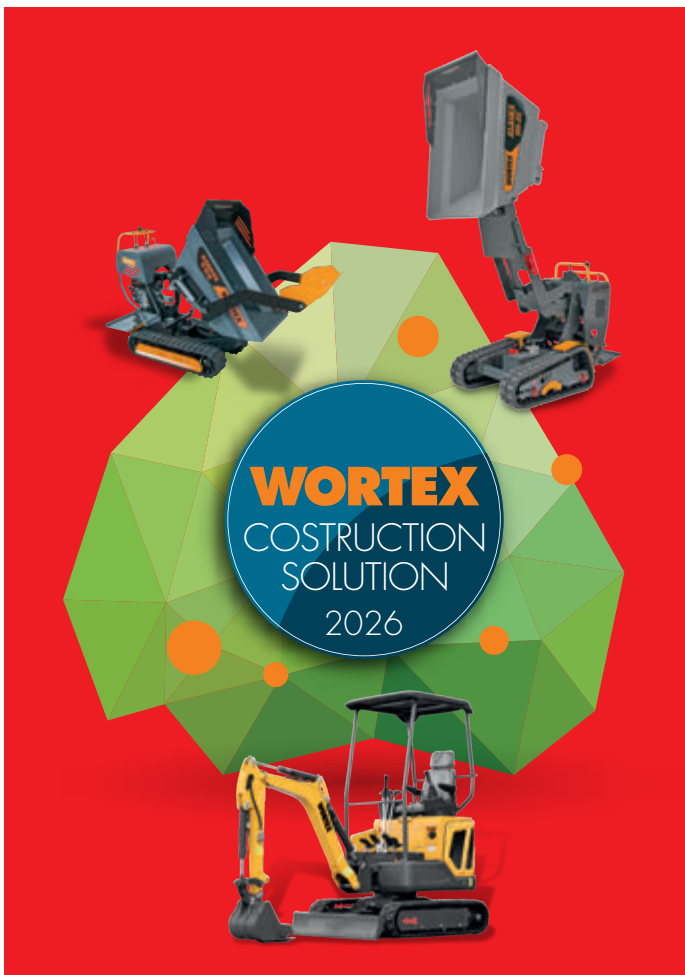

CATALOGO GENERALE • GENERAL CATALOGUE



WORTEX PRODUCTS



Note tecniche di prodotto

I dati e le caratteristiche tecniche riportate nel presente Catalogo Generale non sono impegnativi.

La COSPET si riserva il diritto di apportare qualsiasi modifica senza alcun preavviso.

Per tanto pesi, misure, prestazioni e quanto altro indicato non sono vincolanti, ma solo indicativi.

In ogni caso, per qualsiasi dettaglio tecnico richiedere direttamente alla COSPET la scheda tecnica aggiornata del prodotto.

Foro Competente

Per eventuali controversie, il Foro competente sarà quello di Reggio Emilia anche se il pagamento è avvenuto a mezzo tratta.

Technical Characteristics

The technical data and characteristics stated in this General Catalogue are not binding.

COSPET reserves the right to make modifications without notice. Therefore weights, dimensions, performances and any other stated issues are indicative only and not binding.

Anyway for any technical details you must require an up-to-date product technical card.

Competent Court

In case of any dispute the competent Court will be one of Reggio Emilia even if the payment is by bill of exchange.



Rev. 04 - 04/2024



© COSPET Srl, Poviglio (Reggio Emilia), 2023.

Tutti i diritti sono riservati a Cospet Srl.. E' vietata ogni forma di utilizzazione ivi compresa la riproduzione e la memorizzazione, permanente o temporanea, in qualsiasi forma e con qualsiasi mezzo cartaceo, meccanico o elettronico, ivi compreso internet, in tutto o in parte, ed avendo riguardo ad ogni singola componente (letteraria e/o grafica e/o fotografica). I disegni e le fotografie contenute sono altresì e distintamente protetti quali oggetto di autonomi diritti esclusivi di proprietà e di autore e/o connessi ed in relazione a ciascuno di essi sono vietati i medesimi atti vietati per l'opera nel suo complesso. Ogni violazione verrà perseguita in sede civile e penale ai sensi di legge (cfr., inter alia, Legge 22 aprile 1941, n. 633 e successive modifiche).

© COSPET Srl, Poviglio (Reggio Emilia), 2023.

All rights reserved to Cospet Srl. Any form of utilization, including reproduction and storage, by any means (electronic, mechanical, photocopying, including internet), both permanent or temporary, of the whole document or any of its parts or single component (literary and/or photographic and/or graphic) are prohibited. The drawings and the photos are protected as objects with autonomous exclusive property and author rights and/or connected, and in relation to each and every one of them, the same prohibited acts applied to the work in its whole are prohibited

Any violation will be prosecuted in the relevant civil and criminal courts and tribunals pursuant to the laws (cfr., inter alia, Legge 22 aprile 1941, n. 633 and subsequent modifications).

MOTOCARRIOLE

pag. 9

SFA 300C

pag. 10



SFA 500C

pag. 12



SFA 500D

pag. 13



SFL 300

pag. 14



SFH 300

pag. 16



SFL 500

pag. 18



SFL 500-E

pag. 20



SFH 500

pag. 22



SFL 500-HS

pag. 24



MDA 500D

pag. 26



MDA 500C

pag. 28



SF 4WD

pag. 30



BEACH 270-E

pag. 32



MOTOCARRIOLE GOLD SERIES MADE IN ITALY

pag. 37

MONTANA 350

pag. 38



NEVADA 500

pag. 40



ARIZONA 500 HS

pag. 42



TEXAS 500 IHS

pag. 44



DAKOTA 500 IHS-C

pag. 46



BIOTRITURATORI SPACCALEGNA MOTOZAPPA

pag. 49

SPACCALEGNA

pag. 50-53



MOTOZAPPA

pag. 54



BIOTRITURATORI

pag. 55

DRAKE D200/50L

pag. 55



DRAKE D200/80L

pag. 56



DRAKE A200/100L

pag. 57



DRAKE D200/80H

pag. 58



DRAKE D210/100L

pag. 59



DRAKE D300/70E

pag. 60



DRAKE A420/120L-E

pag. 61



DRAKE D420/120L-E

pag. 62



PREDATOR D420/150L-E

pag. 63



THOR T200/70L

pag. 64



THOR T200/70H

pag. 65



THOR PLUS A/120L

pag. 66



GRIZZLY D420/120L-E HS

pag. 68



TIGER T210/100L

pag. 72



TIGER D420/120L

pag. 74



TIGER-BEACH D420/120L

pag. 76



SRTE 80/100

pag. 78-79



INDICE

WORTEX

IRRORAZIONE E DISERBO

pag. 82

S 18-M / S 22-M

pag. 84-85



T 12-M / T 16-M

pag. 86-87

MACCHINE A SCOPPIO COMBUSTION MACHINES

pag. 88

Lance e Accessori scoppio

pag. 89



T 25-T2

pag. 90



T 25-T4

pag. 91



PTW-T2

pag. 92

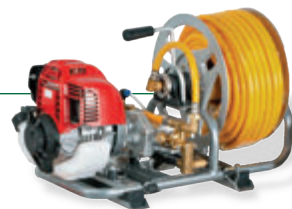

PTW-T4

pag. 93

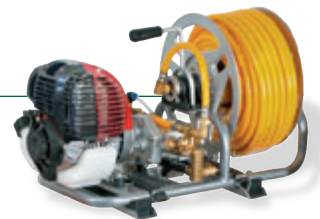

C 50-T2

pag. 94



C 50-T4

pag. 96



C 100-T4

pag. 98



C 98-12V

pag. 100



SFM-T2

pag. 102



FS 20-T2

pag. 103



BW 630

pag. 104



Pompe per Motori 2/4 tempi

pag. 105



GMB20 Pompe per Diserbo

pag. 106



S 35

pag. 107



TU 26 1E 40FE

pag. 108



POMPE ELETTRICHE E A BATTERIA PUMP ELECTRIC AND BATTERY

pag. 109

Lance e Accessori elettrico

pag. 110-111



SW 10-L SW16-L

pag. 112-113



TW18-30L

pag. 114



KF-40C-5

pag. 116



KF-C60-E

pag. 118



KF-C90-E

pag. 119



CK 15-M COIOTA 20M

pag. 120-121

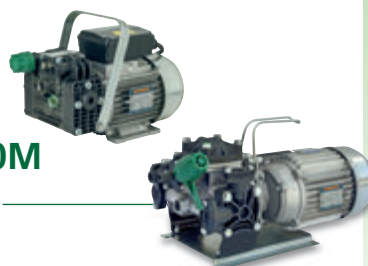

EBR 20-25-30 EBR 40-50

pag. 122-123



— WORTEX —

MOTOCARRIOLE





MOTOCARRIOLA SFA 300C SFA 300C WHEELBARROW

La motocarriola cingolata SFA 300C è equipaggiata con motore Loncin G 200F da 6.5 Hp e 196 cc, è una macchina professionale, robusta e versatile, con sponde estensibili, tendicingoli e leva di sicurezza a rilascio, a **ribaltamento manuale**.

Dotata di 2 rulli + 1 è costruita con un solido telaio rinforzato in acciaio ad alta resistenza. Il cassone garantisce una portata utile di 300 Kg. Adatta per il trasporto di qualsiasi tipo di materiale in ambito agricolo, edile e forestale.



MOTORE - ENGINE
G 200 LONCIN
POWERED by
LONGCIN

Monocilindrico, raffreddamento ad aria, 4 - tempi
Single cylinder, forced air cooling, 4 - stroke

Motore / Motor	G 200
Avviamento / Start system	manuale / recoil
Cilindrata / Displacement	196 cc
Tipo carburante / Fuel	Benzina
Capacità serbatoio Tank Capacity (lt)	4
Velocità / Speed	5 Km/h
Trasmissione / transmission	3 marce + retromarcia 3 gear + reverse gear
Carico max. / max. load	300 kg
Ribaltamento / Overturning	manuale / manual
Peso / Weight (Kg)	202
Dimensioni cassone chiuso Box Dimensions closed	907 x 600 x 210 mm

Imballo
Packaging (mm)

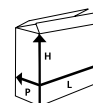

L 1200 P 820 H 1100





MOTOCARRIOLA LONCIN
LONCIN WHEELBARROW

WORTEX

MOTOCARRIOLA SFA 500C SFA 500C WHEELBARROW



MOTORE - ENGINE G 200 LONCIN

Monocilindrico, raffreddamento
ad aria, 4 - tempi
Single cylinder, forced
air cooling, 4 - stroke

Motore / Motor	G 210		
Avviamento / Start system	manuale / recoil		
Cilindrata / Displacement	212 cc		
Tipo carburante / Fuel	Benzina		
Capacità serbatoio / Tank Capacity (lt)	4		
Trasmissione / transmission	3 marce + retromarcia 3 gear + reverse gear		
Carico max. / max. load	500 kg		
Ribaltamento / Overturning	manuale / manual		
Peso / Weight (Kg)	210		
Dimensioni cassone chiuso Box Dimensions closed	1005 x 625 x 325 mm		
Imballo Packaging (mm)	L 1200	P 820	H 1100

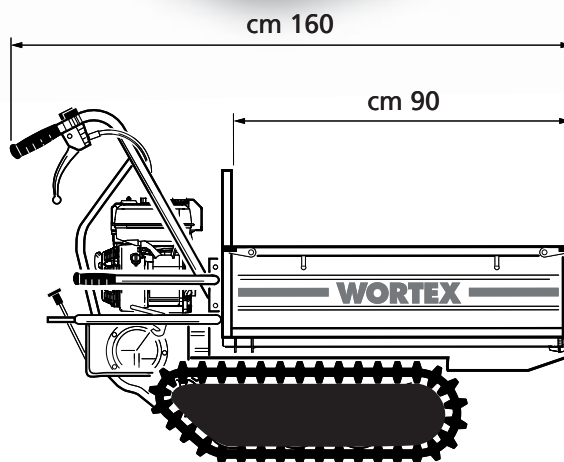

MOTOCARRIOLA SFA 500D SFA 500D WHEELBARROW



MOTORE - ENGINE G 210 LONCIN

Monocilindrico, raffreddamento
ad aria, 4 - tempi
Single cylinder, forced
air cooling, 4 - stroke

Motore / Motor	G 210		
Avviamento / Start system	manuale / recoil		
Cilindrata / Displacement	212 cc		
Tipo carburante / Fuel	Benzina		
Capacità serbatoio / Tank Capacity (lt)	4		
Trasmissione / transmission	3 marce + retromarcia 3 gear + reverse gear		
Carico max. / max. load	500 kg		
Ribaltamento / Overturning	manuale / manual		
Peso / Weight (Kg)	210		
Dimensioni cassone chiuso Box Dimensions closed	1005 x 625 x 325 mm		
Imballo Packaging (mm)	L 1200	P 820	H 1100

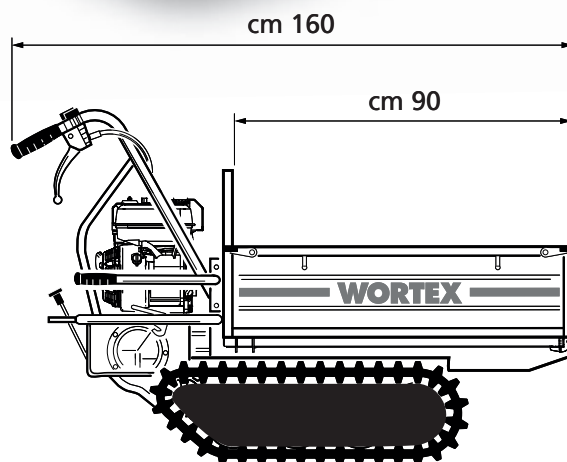

SFA 500D

cod. WP2421480

WORTEX

SFL 300

cod. WP2421160

MOTOCARRIOLA SFL 300 SFL 300 WHEELBARROW



La motocarriola cingolata SFL 300 è equipaggiata con motore Loncin G 200F da 6.5 Hp e 196 cc, è una macchina professionale, robusta e versatile, con sponde estensibili, tendicingoli e leva di sicurezza a rilascio, a **ribaltamento manuale**. Dotata di 3 rulli + 1 è costruita con un solido telaio rinforzato in acciaio ad alta resistenza. Il cassone garantisce una portata utile di 300 Kg. Adatta per il trasporto di qualsiasi tipo di materiale in ambito agricolo, edile e forestale.

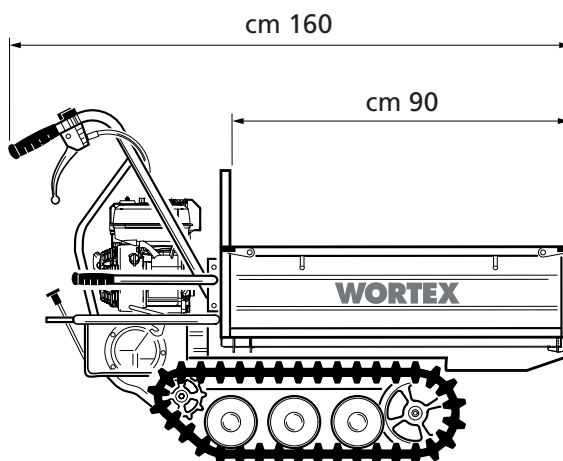



WORTEX



MOTORE - ENGINE
G 200 LONCIN
 POWERED by
LONCIN

Monocilindrico, raffreddamento
 ad aria, 4 - tempi
 Single cylinder, forced
 air cooling, 4 - stroke

Motore / Motor	G 200								
Avviamento / Start system	manuale / recoil								
Cilindrata / Displacement	196 cc								
Tipo carburante / Fuel	Benzina								
Capacità serbatoio / Tank Capacity (lt)	4								
Trasmissione / transmission	3 marce + retromarcia 3 gear + reverse gear								
Carico max. / max. load	300 kg								
Ribaltamento / Overturning	manuale / manual								
Peso / Weight (Kg)	185								
Dimensioni cassone chiuso Box Dimensions closed	907 x 600 x 210 mm								
Imballo Packaging (mm)	<table border="1"> <tr> <td></td> <td>L</td> <td>P</td> <td>H</td> </tr> <tr> <td></td> <td>1200</td> <td>820</td> <td>1100</td> </tr> </table>		L	P	H		1200	820	1100
	L	P	H						
	1200	820	1100						



Optional

Leva di sicurezza
 safety lever



Sponde - Shores
 cod. 007208975



MOTOCARRIOLA SFH 300 SFH 300 WHEELBARROW



La motocarriola cingolata SFH 300 è equipaggiata con motore Honda GX 200, è una macchina professionale, robusta e versatile, con sponde estensibili, tendicingoli e leva di sicurezza a rilascio, a **ribaltamento manuale**.

Dotata di 3 rulli + 1 è costruita con un solido telaio rinforzato in acciaio ad alta resistenza. Il cassone garantisce una portata utile di 300 Kg. Adatta per il trasporto di qualsiasi tipo di materiale in ambito agricolo, edile e forestale.

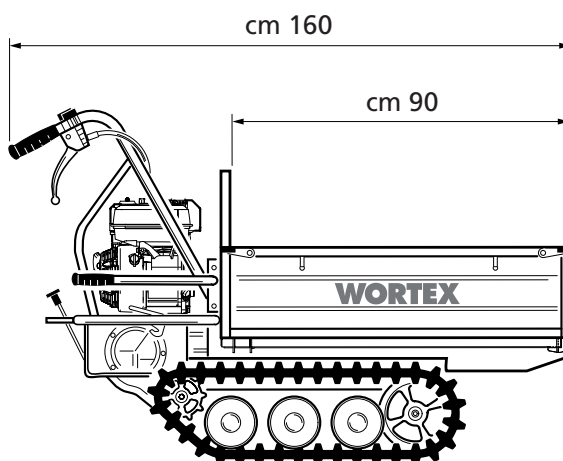



MOTORE - ENGINE
GX 200 HONDA
POWERED by
HONDA™

Monocilindrico, raffreddamento
ad aria, 4 - tempi
Single cylinder, forced
air cooling, 4 - stroke

Motore / Motor	GX 200						
Avviamento / Start system	manuale / recoil						
Cilindrata / Displacement	196 cc						
Tipo carburante / Fuel	Benzina						
Capacità serbatoio / Tank Capacity (lt)	4						
Trasmissione / transmission	3 marce + retromarcia 3 gear + reverse gear						
Carico max. / max. load	300 kg						
Ribaltamento / Overturning	manuale / manual						
Peso / Weight (Kg)	185						
Dimensioni cassone chiuso Box Dimensions closed	907 x 600 x 210 mm						
Imballo Packaging (mm)	 <table border="1"> <tr> <td>L</td> <td>P</td> <td>H</td> </tr> <tr> <td>1200</td> <td>820</td> <td>1100</td> </tr> </table>	L	P	H	1200	820	1100
L	P	H					
1200	820	1100					



Optional

Leva di sicurezza
safety lever



Sponde - Shores
cod. 007208975



MOTOCARRIOLA SFL 500 SFL 500 WHEELBARROW



La motocarriola cingolata SFL 500 è equipaggiata con motore Loncin G 252 F da 8 Hp e 252 cc, con avviamento manuale è una macchina professionale, robusta e versatile, con sponde estensibili, tendicingoli e leva di sicurezza a rilascio, a ribaltamento manuale. Dotata di 3 rulli + 1 e protezione sui cingoli è costruita con un solido telaio rinforzato in acciaio ad alta resistenza. Il cassone garantisce una portata utile di 500 Kg. Adatta per il trasporto di qualsiasi tipo di materiale in ambito agricolo, edile e forestale.

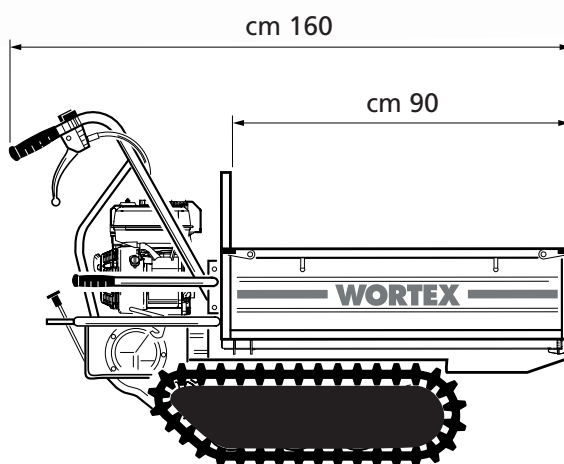



Leva di sicurezza - safety lever



Tendingoli - dampers

MOTORE - ENGINE

G 252 LONCIN



Monocilindrico, raffreddamento ad aria, 4 - tempi
Single cylinder, forced air cooling, 4 - stroke

Motore / Motor	G 252						
Avviamento / Start system	manuale / recoil						
Cilindrata / Displacement	252 cc						
Tipo carburante / Fuel	Benzina						
Capacità serbatoio / Tank Capacity (lt)	4						
Trasmissione / transmission	3 marce + retromarcia 3 gear + reverse gear						
Carico max. / max. load	500 kg						
Ribaltamento / Overturning	manuale / manual						
Peso / Weight (Kg)	210						
Dimensioni cassone chiuso Box Dimensions closed	1005 x 625 x 325 mm						
Imballo Packaging (mm)	 <table border="1"> <tr> <td>L</td> <td>P</td> <td>H</td> </tr> <tr> <td>1200</td> <td>820</td> <td>1100</td> </tr> </table>	L	P	H	1200	820	1100
L	P	H					
1200	820	1100					

Sponde allargabili

Dimensioni massima sponde aperte



Optional



MOTOCARRIOLA LONCIN
LONCIN WHEELBARROW

WORTEX

MOTOCARRIOLA SFL 500-E SFL 500-E WHEELBARROW



La motocarriola cingolata SFL 500-E è equipaggiata con motore Loncin G 252 F da 8 Hp e 252 cc, con **AVVIAMENTO ELETTRICO** è una macchina professionale, robusta e versatile, con sponde estensibili, tendicingoli e leva di sicurezza a rilascio, a ribaltamento manuale. Dotata di 3 rulli + 1 e protezione sui cingoli è costruita con un solido telaio rinforzato in acciaio ad alta resistenza. Il cassone garantisce una portata utile di 500 Kg. Adatta per il trasporto di qualsiasi tipo di materiale in ambito agricolo, edile e forestale.

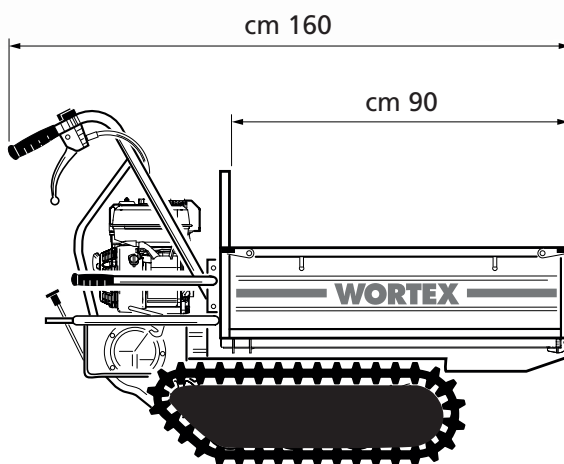



Leva di sicurezza - safety lever



Tendicingoli - dampers

MOTORE - ENGINE
G 252 LONCIN
POWERED by
LONCIN

Monocilindrico, raffreddamento ad aria, 4 - tempi
Single cylinder, forced air cooling, 4 - stroke

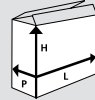
Motore / Motor	G 200 FD						
Avviamento / Start system	manuale / recoil elettrico / electric						
Cilindrata / Displacement	196 cc						
Tipo carburante / Fuel	Benzina						
Capacità serbatoio / Tank Capacity (lt)	4						
Trasmissione / transmission	3 marce + retromarcia 3 gear + reverse gear						
Carico max. / max. load	500 kg						
Ribaltamento / Overturning	manuale / manual						
Peso / Weight (Kg)	215						
Dimensioni cassone chiuso Box Dimensions closed	1005 x 625 x 325 mm						
Imballo Packaging (mm)	 <table border="1"> <tr> <td>L</td> <td>P</td> <td>H</td> </tr> <tr> <td>1200</td> <td>820</td> <td>1100</td> </tr> </table>	L	P	H	1200	820	1100
L	P	H					
1200	820	1100					

Sponde allargabili

Dimensioni massima
sponde aperte



Optional



**MOTOCARRIOLA LONCIN
LONCIN WHEELBARROW**

WORTEX

MOTOCARRIOLA SFH 500 SFH 500 WHEELBARROW



La motocarriola cingolata SFH 500 è equipaggiata con motore Honda GX 200, è una macchina professionale, robusta e versatile, con sponde estensibili, tendicingoli e leva di sicurezza a rilascio, a **ribaltamento manuale**. Dotata di 3 rulli + 1 e protezione sui cingoli è costruita con un solido telaio rinforzato in acciaio ad alta resistenza. Il cassone garantisce una portata utile di 500 Kg. Adatta per il trasporto di qualsiasi tipo di materiale in ambito agricolo, edile e forestale.

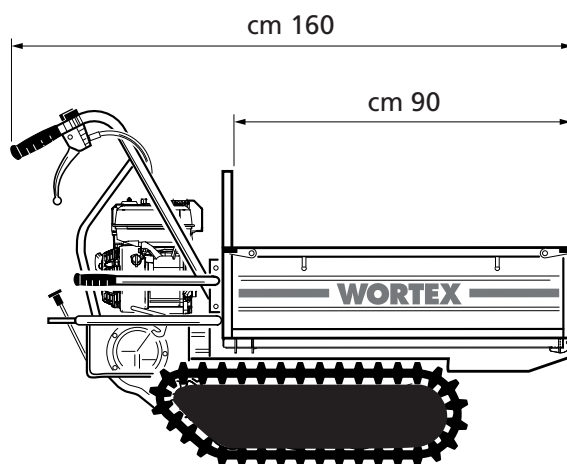



Leva di sicurezza - safety lever

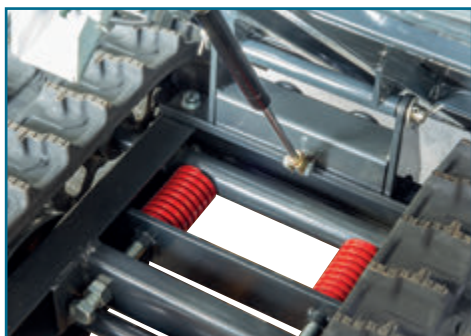

Tendingoli - dampers

MOTORE - ENGINE
GX 200 HONDA
POWERED by HONDA™

Monocilindrico, raffreddamento ad aria, 4 - tempi
Single cylinder, forced air cooling, 4 - stroke

Motore / Motor	GX 200						
Avviamento / Start system	manuale / recoil						
Cilindrata / Displacement	196 cc						
Tipo carburante / Fuel	Benzina						
Capacità serbatoio / Tank Capacity (lt)	4						
Trasmissione / transmission	3 marce + retromarcia 3 gear + reverse gear						
Carico max. / max. load	500 kg						
Ribaltamento / Overturning	manuale / manual						
Peso / Weight (Kg)	210						
Dimensioni cassone chiuso Box Dimensions closed	1005 x 625 x 325 mm						
Imballo Packaging (mm)	 <table border="1"> <tr> <td>L</td> <td>P</td> <td>H</td> </tr> <tr> <td>1200</td> <td>820</td> <td>1100</td> </tr> </table>	L	P	H	1200	820	1100
L	P	H					
1200	820	1100					

Sponde allargabili

Dimensioni massima sponde aperte



Optional



**MOTOCARRIOLA HONDA
HONDA WHEELBARROW**

WORTEX

MOTOCARRIOLA SFL 500-HS SFL 500-HS WHEELBARROW



La motocarriola cingolata SFL 500-HS è equipaggiata con motore Loncin G 210 da 7 Hp e 212 cc, è una macchina professionale, robusta e versatile, con sponde estensibili, tendicingoli e leva di sicurezza a rilascio, e **RIBALTAMENTO IDRAULICO** per facilitare lo scarico. Dotata di 3 rulli + 1 e protezione sui cingoli è costruita con un solido telaio rinforzato in acciaio ad alta resistenza. Il cassone garantisce una portata utile di 500 Kg. Adatta per il trasporto di qualsiasi tipo di materiale in ambito agricolo, edile e forestale.

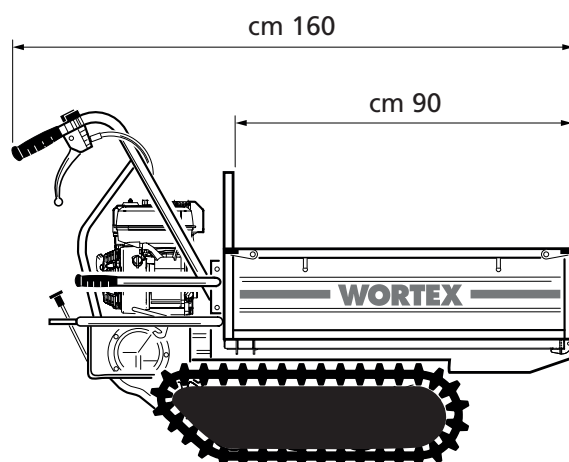

Leva di sicurezza - safety lever



Pistone idraulico - Hydraulic piston



Sistema idraulico - Hydraulic system



MOTORE - ENGINE
G 210 F LONCIN
 POWERED by
LONCIN

Monocilindrico, raffreddamento ad aria, 4 - tempi
 Single cylinder, forced air cooling, 4 - stroke

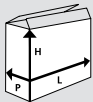
Motore / Motor	G 210 F						
Avviamento / Start system	manuale / recoil						
Cilindrata / Displacement	212 cc						
Tipo carburante / Fuel	Benzina						
Capacità serbatoio / Tank Capacity (lt)	4						
Trasmissione / transmission	3 marce + retromarcia 3 gear + reverse gear						
Carico max. / max. load	500 kg						
Ribaltamento / Overturning	Idraulico / Hydraulic						
Peso / Weight (Kg)	225						
Dimensioni cassone chiuso Box Dimensions closed	1005 x 625 x 325 mm						
Imballo Packaging (mm)	 <table border="1"> <tr> <td>L</td> <td>P</td> <td>H</td> </tr> <tr> <td>1200</td> <td>820</td> <td>1100</td> </tr> </table>	L	P	H	1200	820	1100
L	P	H					
1200	820	1100					



Sponde allargabili

Dimensioni massima sponde aperte

Optional



MOTOCARRIOLA LONCIN
 LONCIN WHEELBARROW

WORTEX

MDA 500D

**CARRIOLA ELETTRICA
ELECTRIC WHEELBARROW**



WORTEX

La carriola elettrica **MDA 500D** è una macchina silenziosa, robusta e versatile, dotata di batteria, garantisce un **autonomia di lavoro di 8/10 ore**. Adatta in luoghi chiusi come costruzioni edili, serre, cantine e industrie, è adatta per trasportare qualsiasi tipo di materiale in ambito agricolo, edile e forestale, e può lavorare su diversi tipi di terreno grazie alle 4 ruote pneumatiche. Costruita con un solido telaio in acciaio ad alta resistenza e sistema frenante, dotata di cassone a **ribaltamento idraulico** e ingrassatore. Garantisce una **portata utile di 500 kg**.

MDA 500D

cod. WP2421450

Potenza	1000 W
Batteria	48 V - 32 Ah
Tempo di ricarica	6 / 7 h
Tempo di lavoro	8 / 10 h
Velocità	5 Km/h
Portata	500 kg
Ruote posteriori	pneumatico tubeless 13" 5.0 - 6
Ruote anteriori	pneumatico tubeless 16" 6.5 - 8
Peso	205 kg



Quadro comandi

CARRIOLA ELETTRICA ELECTRIC WHEELBARROW

La carriola elettrica **MDA 500C** è una macchina silenziosa, robusta e versatile, dotata di batteria, garantisce un **autonomia di lavoro di 8/10 ore**. Adatta in luoghi chiusi come costruzioni edili, serre, cantine e industrie, è adatta per trasportare qualsiasi tipo di materiale in ambito agricolo, edile e forestale, e può lavorare su diversi tipi di terreno grazie alle 4 ruote pneumatiche. Costruita con un solido telaio in acciaio ad alta resistenza e sistema frenante, dotata di cassone a **ribaltamento idraulico** e ingrassatore. Garantisce una **portata utile di 500 kg**.



Quadro comandi

MDA 500C

cod. WP2421460

Potenza	1000 W
Batteria	48 V - 32 Ah
Tempo di ricarica	6 / 7 h
Tempo di lavoro	8 / 10 h
Velocità	5 Km/h
Portata	500 kg
Ruote posteriori	pneumatico tubeless 13" 5.0 - 6
Ruote anteriori	pneumatico tubeless 16" 6.5 - 8
Peso	201 kg



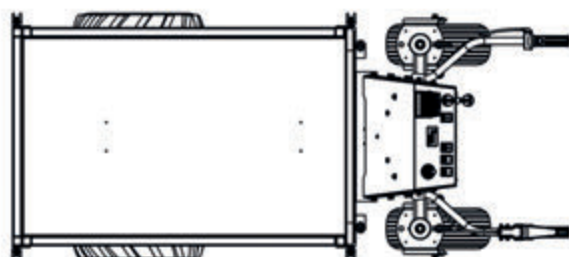
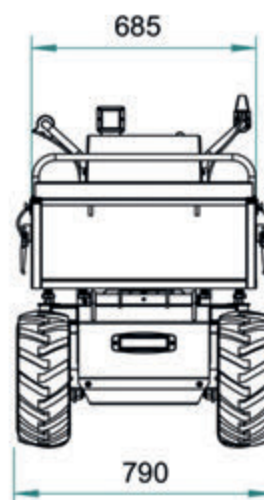
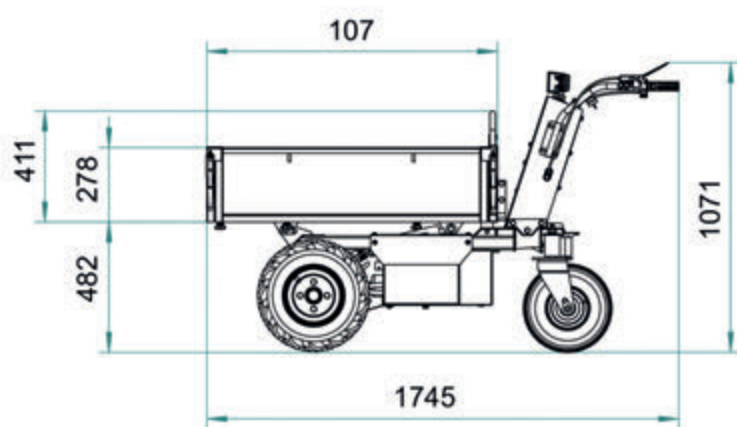

MOTOCARRIOLA ELETTRICA
ELECTRIC WHEELBARROW

WORTEX

SF 4WD

cod. WP2421220

CARRIOLA SF 4WD
SF 4WD WHEELBARROW



WORTEX

MOTORE - ENGINE
G 212 LONCIN
POWERED by
LONGCIN

Monocilindrico, raffreddamento
ad aria, 4 - tempi
Single cylinder, forced
air cooling, 4 - stroke



Cambio

Motore / Motor	G 200
Avviamento / Start system	manuale / recoil
Cilindrata / Displacement	196 cc
Tipo carburante / Fuel	Benzina
Capacità serbatoio / Tank Capacity (lt)	4
Trasmissione / transmission	3 marce + retromarcia 3 gear + reverse gear
Carico max. / max. load	300 kg
Ribaltamento / Overturning	manuale / manual
Peso / Weight (Kg)	150

Imballo
Packaging (mm)

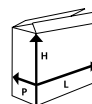

L 900
P 700
H 950

La motocarriola Wortex SF4WD è un mezzo pratico, rapido e potente. **Dotata di 4 ruote motrici** può muoversi agevolmente in vari livelli di pendenza e su diversi tipi di terreni. E' dotata inoltre di 3 marce, retromarcia e trazione integrale a catena.

Il sistema skid steer consente di ruotare la macchina su se stessa, senza bisogno di sollevarla e tirarla per spostarla anche di pochi cm. Il cassone garantisce una **portata utile di 300 Kg** e la rende ideale per diversi utilizzi sia in campo edile che agricolo.

Fornita con motore Loncin G 210F da 7 Hp e 212 cc.



BEACH 270-E

cod. WP2421400

MOTOCARRIOLA ELETTRICA A BATTERIA BEACH 270-E
a cingoli, con cassone regolabile e faro LED

BEACH 270-E



WORTEX



www.cospet.it

WORTEX BEACH 270-E

MOTOCARRIOLA ELETTRICA A BATTERIA 60V - 20Ah x 5 CON CASSONE ESTENSIBILE

La Motocarriola Elettrica cingolata BEACH 270-E è in grado di trasportare carichi fino a **450 Kg** anche in pendenza, risultando in questo modo un ottimo strumento di lavoro per ogni tipo di trasporto per legno, mattoni, calcinacci, detriti, frutta, verdure ecc. Grazie al suo funzionamento elettrico, non ha problemi di emissioni, e può esser utilizzata sia INDOOR (Serre, costruzioni edilizie, aziende) che OUTDOOR (spiagge, senza vincoli di orari a differenza delle classiche motocarriole a scoppio) giardini, parchi ecc...

E' dotata di telaio in acciaio, robusto e di facile ampliamento grazie alle 3 sponde estraibili che permettono di aumentare notevolmente la capacità di carico. (Da L 1120 mm x L 600 mm x H 220 mm a L 1320 mm x L 1000 mm x 480 mm). La BEACH 270-E è dotata di 2 marce, avanti e indietro, entrambi con doppia velocità, lenta e veloce (Da 0 a 5 km/h)

MOTORE ELETTRICO

Dotata di motore elettrico da 800W, la BEACH 270-E è una macchina molto silenziosa, che non danneggia l'ambiente e che può esser utilizzata anche in zona dove vi è presenza di persone senza disturbare, a differenza delle classiche motocarriole a scoppio che hanno questo limite causato dalla rumorosità del motore.

CINGOLI E CARRO

La BEACH 270-E è dotata di 3 rulli a supporto del cingolo, che grazie alla loro larghezza garantiscono una perfetta aderenza al terreno. Realizzati in gomma rinforzata per garantire una lunga durata e affrontare diversi tipi di terreni. Il telaio e gli antivibranti posti tra le connessioni del cassone riducono la rumorosità al minimo, e il baricentro ribassato garantisce un'ottima stabilità alla macchina.

VANO BATTERIE
5 Batterie
da 60V - 20Ah



BEACH 270-E



MOTOCARRIOLA ELETTRICA
ELECTRIC WHEELBARROW

WORTEX

CASSONE RIBALTABILE ED ESTENSIBILE

Il cassone ribaltabile e il piano di carico basso facilitano le operazioni di carico/scarico del materiale. Un esempio di utilizzo è per il trasporto e il carico della legna. Utilizzando le sovrasponde si avrà la possibilità di aumentare il carico riducendo notevolmente i numeri di trasporti da effettuare per il lavoro, stessa cosa vale per la raccolta di frutta nelle cassette, allargando le sponde si possono affiancare fino a 4 cassette aumentando la portata del raccolto. Il ribaltamento manuale tramite l'apposita leva di sgancio gommata dotata di molla, è facilitato (in caso di carichi pesanti) dalla leva di sollevamento cassone posta a lato. Le sponde estendibili aumentano sensibilmente le dimensioni del piano di carico, che permette di ottimizzare anche i trasporti più voluminosi, fino ad un'estensione massima di **L 1320 mm x L 1000 mm x 480 mm**. Inoltre, altro grande vantaggio sono le sovrasponde (di serie) che permettono di alzare ulteriormente l'altezza delle sponde durante scarico/carico del materiale.



SPONDE
ESTENSIBILI

RIBALTAMENTO
MANUALE



WORTEX BEACH 270-E

MOTOCARRIOLA ELETTRICA
ELECTRIC WHEELBARROW

CAMBIO, FRENI DI STAZIONAMENTO E TRASMISSIONE Velocità' regolabile e cambio marce:

- Marcia avanti e marcia indietro con doppia velocità (Lenta / Veloce) regolabile tramite l'acceleratore.
- Scatola del cambio di grandi dimensioni, robusta ed affidabile con spessa protezione da sassi o altri oggetti presenti nel terreno.
- Leva di sicurezza dell'acceleratore per la messa in marcia della macchina, a rilascio leva la macchina si ferma e la batteria va in STAND-BY.

COMANDI

Comandi: facili da azionare ed ergonomici, offrono un'ottima precisione durante le operazioni di lavoro.

Ampia leva rossa di attivazione della carriola elettrica.

Le due leve inferiori sono per la sterzata, rispettivamente a destra e sinistra.

Questo permette di sterzare la motocarricola in maniera estremamente agevole, senza causare movimenti bruschi e anche in spazi ristretti.

Freno di sicurezza che permette l'arresto immediato.

Leva di selezione marcia. Inversione senso di marcia e clacson.

Accensione faro led perfetto per chi lavora in luoghi con scarsa luminosità o ad orari dove anche la luce del giorno scarseggia.



LEVA AZIONAMENTO



ACCELERATORE



FARO LED



LEVA MARCIA LENTA/VELOCE

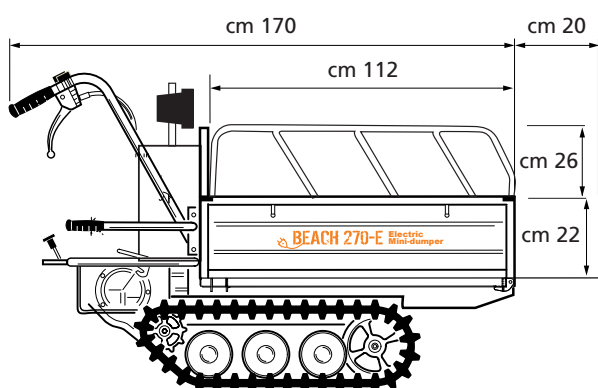
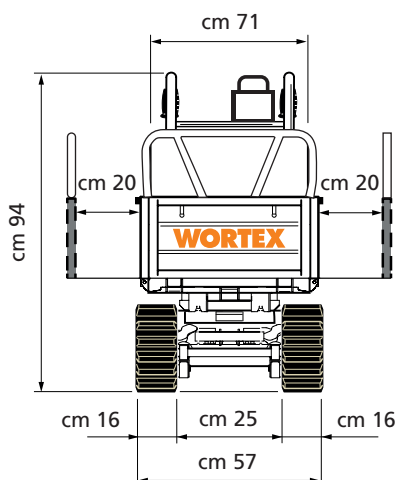



WORTEX

MOTOCARRIOLE
WHEELBARROW

MADE IN ITALY



GOLD SERIES

Le motocarriole cingolate della Wortex Gold Series fanno parte di una linea interamente Made in Italy, pensata e costruita per rispondere alle vostre esigenze in merito a robustezza, versatilità e sicurezza nel lavoro.

Affidabilità, potenza, qualità dei materiali, facilità d'uso e accessori ad arricchire le funzioni, ne fanno uno strumento professionale adatto a tutte le vostre esigenze.

I campi di applicazione della motocarriole cingolate sono diversi:

AGRICOLO - EDILE - FORESTALE.

MONTANA 350

WORTEX



MONTANA 350

cod. WP2421240

POWERED by
LONCIN

MONTANA 350/H

cod. WP2421230

POWERED by
HONDA

La motocarriola cingolata **MONTANA 350** ha la capacità di 350 Kg di carico, ribaltamento manuale e trasmissione meccanica ad ingranaggi in bagno di olio con 6 rapporti in avanti e 2 in retromarcia,

EQUIPAGGIAMENTO:

La macchina è equipaggiata di serie con cassone agricolo a sponde allargabili.

I campi di applicazione della motocarriola cingolata **MONTANA 350** sono: **AGRICOLA - EDILE - FORESTALE**

MADE IN ITALY



GOLD SERIES

MONTANA 350

MOTOCARRIOLA WHEELBARROW



Motore / Motor **LONCIN** G 200

Motore / Motor **HONDA** GP 160

Avviamento / Start system **manuale / recoil**

Giri / r.p.m. **3600 r.p.m.**

Tipo carburante / Fuel **Benzina**

Capacità serbatoio / Tank Capacity (lt) **3,1 lt**

Trasmissione meccanica
Mechanical transmission **6 marce + 2 retromarcia
6 gear + 2 reverse gear**

Carico max. / max. load **350 kg**

Velocità lenta avanti (1-3)
Slow speed forward (1-3) **0,50 - 1,30 km/h**

Massima velocità avanti (4-6)
Maximum forward speed **1,80 - 4,90 km/h**

Massima velocità retromarcia (1-2)
Maximum reverse speed **0,60 - 2,30 km/h**

Supporto ribaltamento pistone a gas
Gas piston tilting support **manuale / by hand**

Pendenza massima consentita
Maximum slope allowed **30%**

Freno / Brake **ganasce / jaws**

Peso / Weight (Kg) **170 kg**



Comandi macchina



Dimensioni
massima
sponde
aperte

Sponde allargabili

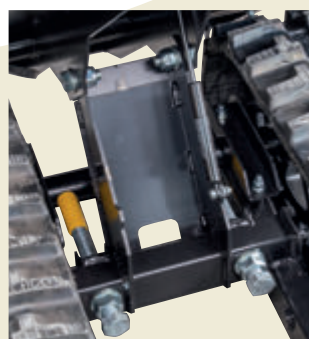

Ribaltamento manuale
con pistone a gas



Dimensioni
cassone

NEVADA 500

WORTEX



NEVADA 500

cod. WP2421260

POWERED by
LONCIN

NEVADA 500/H

cod. WP2421360

POWERED by
HONDA

La motocarriola cingolata **NEVADA 500** ha la capacità di 500 Kg di carico, ribaltamento manuale e trasmissione meccanica ad ingranaggi in bagno di olio con 6 rapporti in avanti e 2 in retromarcia,

EQUIPAGGIAMENTO:

La macchina è equipaggiata di serie con cassone agricolo a sponde allargabili.

I campi di applicazione della motocarriola cingolata **NEVADA 500** sono: **AGRICOLO - EDILE - FORESTALE**

MADE IN ITALY



GOLD SERIES

NEVADA 500 MOTOCARRIOLA WHEELBARROW



Motore / Motor **LONCIN**

G 210 F

Motore / Motor **HONDA**

GX 200

Avviamento / Start system

manuale / recoil

Giri / r.p.m.

3600 r.p.m.

Tipo carburante / Fuel

Benzina

Capacità serbatoio / Tank Capacity (lt)

4 lt

Trasmissione meccanica
Mechanical transmission

6 marce + 2 retromarcia
6 gear + 2 reverse gear

Carico max. / max. load

500 kg

Velocità lenta avanti (1-3)
Slow speed forward (1-3)

0,50 - 1,30 km/h

Massima velocità avanti (4-6)
Maximum forward speed

1,80 - 4,90 km/h

Massima velocità retromarcia (1-2)
Maximum reverse speed

0,60 - 2,30 km/h

Supporto ribaltamento pistone a gas
Gas piston tilting support

manuale / by hand

Pendenza massima consentita
Maximum slope allowed

30%

Freno / Brake

ganasce / jaws

Peso / Weight (Kg)

195 kg



Comandi macchina



Dimensioni massima sponde aperte

Sponde allargabili

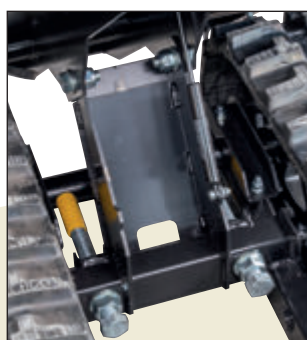

Ribaltamento manuale con pistone a gas



Motore Loncin e scatola cambio



Dimensioni cassone

ARIZONA 500 HS

WORTEX

ARIZONA 500-HS cod. WP2421250 POWERED by **LONCIN**

ARIZONA 500-HSD cod. WP2421280 POWERED by **LONCIN**

ARIZONA 500-HS/H cod. WP2421350 POWERED by **HONDA**

ARIZONA 500-HSD/H cod. WP2421380 POWERED by **HONDA**



Le motocarriole cingolate **ARIZONA 500 - HS / HSD** hanno la capacità di 500 Kg di carico, ribaltamento idraulico e trasmissione meccanica ad ingranaggi in bagno di olio con 6 rapporti in avanti e 2 in retromarcia.

EQUIPAGGIAMENTO:

Le macchine sono equipaggiate di serie con cassone agricolo a sponde allargabili, oppure cassone Dumper.

I campi di applicazione delle motocarriole cingolate **ARIZONA 500 - HS / HSD** sono:

AGRICOLO - EDILE - FORESTALE

DUMPER
**ARIZONA
500 HSD/H**



MADE IN ITALY



GOLD SERIES

ARIZONA 500 HS MOTOCARRIOLA WHEELBARROW



Motore / Motor **LONCIN** G 210 F

Motore / Motor **HONDA** GX 200

Avviamento / Start system **manuale / recoil**

Giri / r.p.m. **3600 r.p.m.**

Tipo carburante / Fuel **Benzina**

Capacità serbatoio / Tank Capacity (lt) **4 lt**

Trasmissione meccanica
Mechanical transmission **6 marce + 2 retromarcia
6 gear + 2 reverse gear**

Carico max. / max. load **500 kg**

Velocità lenta avanti (1-3)
Slow speed forward (1-3) **0,50 - 1,30 km/h**

Massima velocità avanti (4-6)
Maximum forward speed **1,80 - 4,90 km/h**

Massima velocità retromarcia (1-2)
Maximum reverse speed **0,60 - 2,30 km/h**

Ribaltamento
Overturning **Idraulico / Hydraulic**

Pendenza massima consentita
Maximum slope allowed **30%**

Freno / Brake **ganasce / jaws**

Peso / Weight (Kg) **195 kg**



Comandi macchina



Dimensioni sponde aperte

Sponde allargabili



Ribaltamento idraulico



Dimensioni cassone



Motore Loncin e scatola cambio

TEXAS 500 IHS

WORTEX

TEXAS 500 IHS

cod. WP2421270

POWERED by
Loncin

TEXAS 500 IHS/H

cod. WP2421320

POWERED by
HONDA



La motocarriola cingolata **TEXAS 500 IHS** idrostatica con capacità di 500 Kg di carico, ribaltamento idraulico con cassone Dumper.

I campi di applicazione della motocarriola cingolata **TEXAS 500 IHS** sono: **AGRICOLA - EDILE - FORESTALE.**

MADE IN ITALY



GOLD SERIES

TEXAS 500 IHS MOTOCARRIOLA WHEELBARROW



Motore / Motor	LONCIN	G 210 F - 212 cc
Motore / Motor	HONDA	GX 200 - 196 cc
Avviamento / Start system	manuale / recoil	
Giri / r.p.m.	3600 r.p.m.	
Tipo carburante / Fuel	Benzina	
Capacità serbatoio / Tank Capacity (lt)	4 lt	
Trasmissione / transmission	IDROSTATICA	
Carico max. / max. load	500 kg	
Massima velocità avanti Maximum forward speed	2,5 km/h	
Massima velocità retromarcia Maximum reverse speed	2,3 km/h	
Ribaltamento / Overturning	Idraulico / Hydraulic	
Volume Dumper / Volume Dumper	0,21 m³	
Pendenza massima consentita Maximum slope allowed	30%	
Peso / Weight (Kg)	310 kg	
Capacità in salita / Uphill capacity	30°	

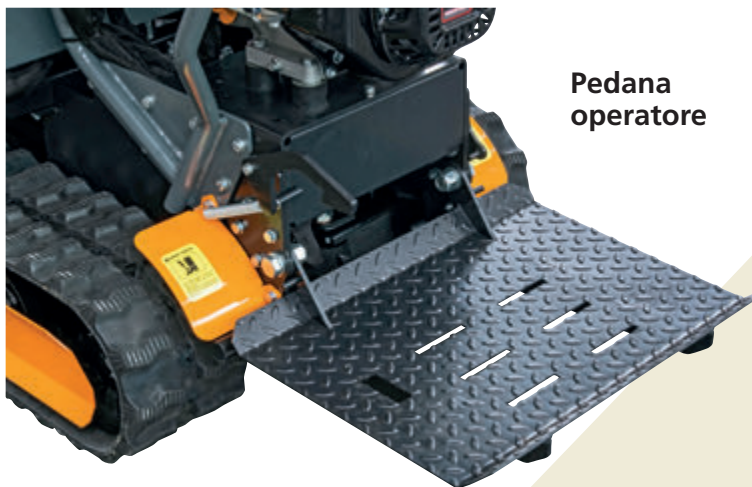

Pedana operatore

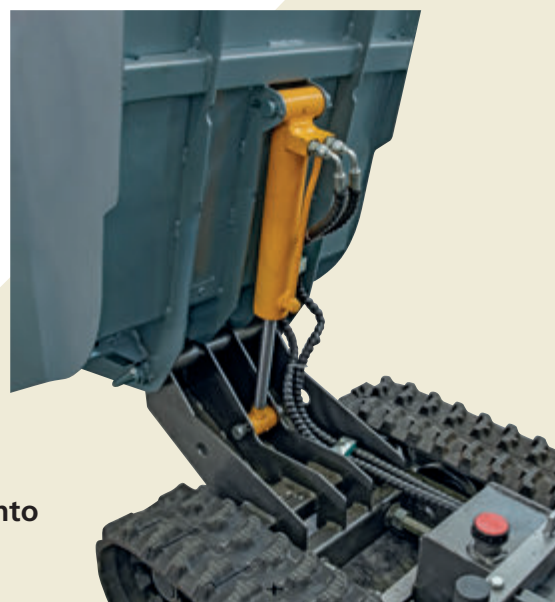

Ribaltamento idraulico



DAKOTA WORTEX 500 IHS-C

DAKOTA 500 IHS-C

cod. WP2421290

POWERED by
LONCIN

DAKOTA 500 IHS-C/H

cod. WP2421310

POWERED by
HONDA



La motocarriola cingolata **DAKOTA 500 IHS-C** idrostatica con capacità di 500 Kg di carico, ribaltamento idraulico con cassone Dumper e pala.

La motocarriola cingolata **DAKOTA 500 IHS-C** è equipaggiata con pala autocaricante di serie e può montare anche le fork lift oppure la lama neve orientabile come accessori.

I campi di applicazione della motocarriola cingolata **DAKOTA 500 IHS-C** sono: **AGRICOLO - EDILE - FORESTALE.**



MADE IN ITALY

GOLD SERIES

DAKOTA 500 IHS-C

MOTOCARRIOLA WHEELBARROW



Motore / Motor	LONCIN	G 210 F - 212 cc
Motore / Motor	HONDA	GX 200 - 196 cc
Avviamento / Start system	manuale / recoil	
Giri / r.p.m.	3600 r.p.m.	
Tipo carburante / Fuel	Benzina	
Capacità serbatoio / Tank Capacity (lt)	4 lt	
Trasmissione / transmission	IDROSTATICA	
Carico max. / max. load	500 kg	
Massima velocità avanti Maximum forward speed	2,5 km/h	
Massima velocità retromarcia Maximum reverse speed	2,3 km/h	
Ribaltamento / Overturning	Idraulico / Hydraulic	
Volume Dumper / Volume Dumper	0,21 MC	
Pendenza massima consentita Maximum slope allowed	30%	
Peso / Weight (Kg)	395 kg	
Capacità in salita / Uphill capacity	30°	



Comandi macchina

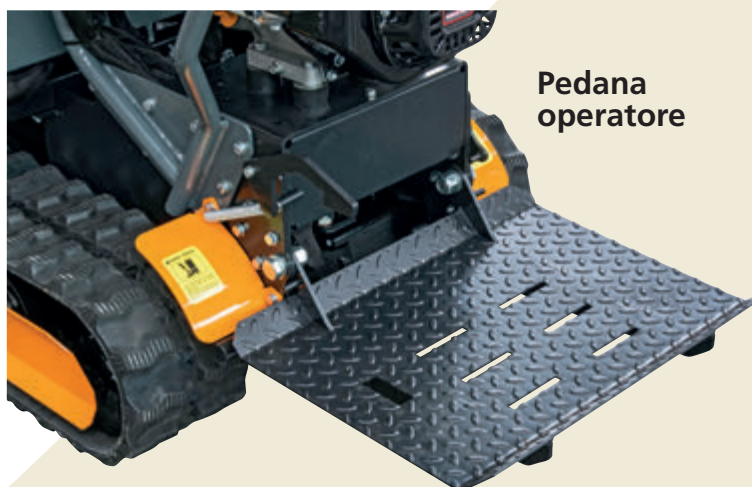

Pedana operatore



Ribaltamento idraulico

WORTEX

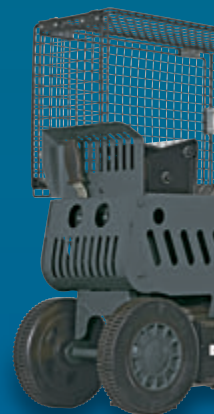



BIOTRITURATORI
SPACCALEGNA
MOTOZAPPA

SPACCALEGNA H 7-520 WOODEN SWITCH H 7-520

Il nuovo **spaccalegna H 7-520** soddisfa tutte le vostre aspettative. È stato costruito con elevati standard di qualità per offrire le migliori prestazioni. Troverai la macchina facile e sicura da utilizzare.

Lo spaccalegna è equipaggiato con 2 ruote per piccoli spostamenti per spostare lo spaccalegna al posto di lavoro.

Afferrare la maniglia di trasporto per piegare lo spaccalegna dopo essersi assicurati che il tappo del serbatoio dell'olio sia stato stretto.



SPACCALEGNA H 7-520

Motore elettrico	230 V ~ 50Hz / 2300W / 10.3A
Dimensioni del tronco	diametro 50 ~ 320 mm lunghezza 200 ~ 520 mm
Forza massima	7 Ton
Pressione idraulica	17.8 Mpa
Olio idraulico	6,5 lt.
Dimensioni	123 x 59 x 73 cm
Peso / Weight	gabbia acciaio 87 kg gabbia metallica 82,5 kg

SPACCALEGNA V 6-550 WOODEN SWITCH V 6-550

Il nuovo **spaccalegna V 6-550** soddisfa tutte le vostre aspettative. È stato costruito con elevati standard di qualità per offrire le migliori prestazioni. Troverai la macchina facile e sicura da utilizzare.

Lo spaccalegna è equipaggiato con 2 ruote per piccoli spostamenti per spostare lo spaccalegna al posto di lavoro. Afferrare la maniglia di trasporto per piegare lo spaccalegna dopo essersi assicurati che il tappo del serbatoio dell'olio sia stato stretto.



SPACCALEGNA V 6-550

Motore elettrico	230 V ~ 50Hz / 3000W / 13A
Dimensioni del tronco	diametro 80 ~ 300 mm lunghezza 100 ~ 550 mm
Forza massima	6 Ton
Pressione idraulica	21.6 Mpa
Olio idraulico	3,5 lt.
Corsa del pistone	49,5 cm
Dimensioni	123 x 59 x 73 cm
Peso / Weight	98,2 kg

SPACCALEGNA V 6-550

cod. WP2425000

WORTEX

SPACCALEGNA V 8-550 WOODEN SWITCH V 8-550

Il nuovo **spaccalegna V 8-550** soddisfa tutte le vostre aspettative. È stato costruito con elevati standard di qualità per offrire le migliori prestazioni. Troverai la macchina facile e sicura da utilizzare.

Lo spaccalegna è equipaggiato con 2 ruote per piccoli spostamenti per spostare lo spaccalegna al posto di lavoro.

Afferrare la maniglia di trasporto per piegare lo spaccalegna dopo essersi assicurati che il tappo del serbatoio dell'olio sia stato stretto.

SPACCALEGNA V 8-550

Motore elettrico	230 V ~ 50Hz / 3000W / 13A
Dimensioni del tronco	diametro 80 ~ 300 mm lunghezza 100 ~ 550 mm
Forza massima	8 Ton
Pressione idraulica	21.0 Mpa
Olio idraulico	4 lt.
Corsa del pistone	48,5 cm
Dimensioni	84,5 x 93,5 x 150 cm
Peso / Weight	109,9 kg



SPACCALEGNA V 11-1040 WOODEN SWITCH V 11-1040

Il nuovo **spaccalegna V 11-1040** soddisfa tutte le vostre aspettative. È stato costruito con elevati standard di qualità per offrire le migliori prestazioni. Troverai la macchina facile e sicura da utilizzare.

Lo spaccalegna è equipaggiato con 2 ruote per piccoli spostamenti per spostare lo spaccalegna al posto di lavoro. Afferrare la maniglia di trasporto per piegare lo spaccalegna dopo essersi assicurati che il tappo del serbatoio dell'olio sia stato stretto.



SPACCALEGNA V 11-1040

Motore elettrico	230 V ~ 50Hz
Dimensioni del tronco	diametro 100 ~ 300 mm lunghezza 560 ~ 1040 mm
Forza massima	11 Ton \pm 10%
Pressione idraulica	25.2 Mpa
Olio idraulico	7 lt.
Corsa montante	85 cm
Dimensioni	144 x 133 x 228 cm
Peso / Weight	173,4 kg

SPACCALEGNA V 11-1040

cod. WP2425020

WORTEX

MOTAZAPPA TILLER

Questa motozappa è adatta per arare terreni solidi. Il timone può facilmente macinare rami e radici. In questo modo il terreno riceve abbastanza ossigeno e il terreno diventa bello e sciolto. Questo rende molto facile seminare o piantare ortaggi, per esempio.

Il timone può guidare sia in avanti che all'indietro. Azionabile con le leve sul manubrio. Le lame sono in acciaio temprato e funzionano in sincronia con il timone. Il motore è robusto e affidabile, adatto ad un uso intensivo. Grazie a una cilindrata di 196 cc, questa macchina è adatta per il lavoro reale e anche il terreno argilloso non è un problema.



MOTORE - ENGINE G 200

POWERED by
LONCIN

Monocilindrico, raffreddamento
ad aria, 4 - tempi
Single cylinder, forced
air cooling, 4 - stroke

Motore / Motor	G 200
Aviamento / Start system	manuale / recoil
Cilindrata / Displacement	196 cc
Tipo carburante / Fuel	Benzina
Capacità serbatoio / Tank Capacity	4 lt.
Velocità denti avanti	145 giri / min
Velocità denti indietro	51 giri / min
Larghezza di lavorazione	310 / 520 / 760 mm
Profondità di lavorazione	350 mm
Peso / Weight (Kg)	60,4

BIOTRITURATORE LONCIN D200/50 LONCIN BIOSHREDDER D200/50



Il biotrituratore Wortex **DRAKE D200/50**



MOTORE - ENGINE G 200



Monocilindrico, raffreddamento
ad aria, 4 - tempi
*Single cylinder, forced
air cooling, 4 - stroke*

Pulsante emergenza



Motore / Motor	G 210
Avviamento / Start system	manuale / recoil
Cilindrata / Displacement	212 cc
Tipo carburante / Fuel	Benzina
Capacità serbatoio / Tank Capacity	4 lt.
Sistema di taglio / Cutting System	Rullo a 2 lame
Taglio max. / max. cut	50 mm
Peso / Weight (Kg)	55

Doppia lama + incudine su rullo



DRAKE D200/50

cod. WP2423120

WORTEX

BIOTRITURATORE LONCIN D200/80L LONCIN BIOSHREDDER D200/80L



Il biotrituratore wortex **DRAKE D200/80L** è adatto per la manutenzione di parchi, giardini, aree verdi, può supportare intensi carichi di lavoro, macinando costantemente legni di D. max 80.mm è dotato di motore LONCIN G 200 da 6.5 Hp. E' studiato per lavori di macinazione di rami, frasche e tronchi, dotato di sistema di macinazione con rullo pieno e rinforzato a doppia lama e incudine da 150 mm che garantiscono un taglio fino a 80 mm. Il sistema di trasmissione a cinghia salvaguarda la macchina. Dotato di leva d'emergenza all'ingresso del materiale garantisce uno stop immediato in caso di necessità. Fornito con 2 ruote pneumatiche da 10" e maniglia arrotondata per facilitarne lo spostamento



MOTORE - ENGINE G 200



Monocilindrico, raffreddamento ad aria, 4 - tempi
Single cylinder, forced air cooling, 4 - stroke

Motore / Motor	G 200
Avviamento / Start system	manuale / recoil
Cilindrata / Displacement	196 cc
Tipo carburante / Fuel	Benzina
Capacità serbatoio / Tank Capacity	4 lt.
Sistema di taglio / Cutting System	Rullo a 2 lame da 150 mm
Taglio max. / max. cut	80 mm
Peso / Weight (Kg)	85

Pulsante emergenza



Doppia lama da 150 mm su rullo



BIOTRITURATORE LONCIN A200/100L LONCIN BIOSHREDDER A200/100L



Il biotrituratore wortex **DRAKE A200/100L** è adatto per la manutenzione di parchi, giardini, aeree verdi, può supportare intensi carichi di lavoro, macinando costantemente legni, è dotato di motore LONCIN G 200 da 6.5 Hp. E' studiato per lavori di macinazione di rami, frasche e tronchi, dotato di sistema di macinazione con rullo pieno e rinforzato a doppia lama e incudine che garantiscono un taglio fino a 100 mm. Il sistema di trasmissione a cinghia salvaguarda la macchina. Dotato di leva d'emergenza all'ingresso del materiale garantisce uno stop immediato in caso di necessità. Fornito con 2 ruote pneumatiche da 10" e maniglia arrotondata per facilitarne lo spostamento

cod. WP2423100

DRAKE A200/100L



MOTORE - ENGINE G 200



Monocilindrico, raffreddamento ad aria, 4 - tempi
Single cylinder, forced air cooling, 4 - stroke

Motore / Motor	G 200
Avviamento / Start system	manuale / recoil
Cilindrata / Displacement	196 cc
Tipo carburante / Fuel	Benzina
Capacità serbatoio / Tank Capacity	4 lt.
Sistema di taglio / Cutting System	Rullo a 2 lame
Taglio max. / max. cut	100 mm
Peso / Weight (Kg)	93

Pulsante emergenza



Doppia lama da 150 mm su rullo



WORTEX

BIOTRITURATORE HONDA D200/80H HONDA BIOSHREDDER D200/80H



Il biotrituratore wortex **DRAKE D200/80H** è adatto per la manutenzione di parchi, giardini, aeree verdi, può supportare intensi carichi di lavoro, macinando costantemente legni di D. max 80 mm è dotato di motore HONDA GX 200 da 6.5 Hp. E' studiato per lavori di macinazione di rami, frasche e tronchi, dotato di sistema di macinazione con rullo pieno e rinforzato a doppia lama e incudine da 150 mm che garantiscono un taglio fino a 80 mm. Il sistema di trasmissione a cinghia salvaguarda la macchina. Dotato di leva d'emergenza all'ingresso del materiale garantisce uno stop immediato in caso di necessità. Fornito con 2 ruote pneumatiche da 10" e maniglia arrotondata per facilitarne lo spostamento



MOTORE - ENGINE GX 200

POWERED by HONDA™

Monocilindrico, raffreddamento ad aria, 4 - tempi
Single cylinder, forced air cooling, 4 - stroke

Motore / Motor	GX 200
Avviamento / Start system	manuale / recoil
Cilindrata / Displacement	196 cc
Tipo carburante / Fuel	Benzina
Capacità serbatoio / Tank Capacity	4 lt.
Sistema di taglio / Cutting System	Rullo a 2 lame da 150 mm
Taglio max. / max. cut	80 mm
Peso / Weight (Kg)	85

Pulsante emergenza



Doppia lama da 150 mm su rullo



BIOTRITURATORE LONCIN D210/100L LONCIN BIOSHREDDER D210/100L



Il biotrituratore wortex **DRAKE D210/100L** è adatto per la manutenzione di parchi, giardini, aeree verdi, può supportare intensi carichi di lavoro, macinando costantemente legni di D. max 100 mm è dotato di motore LONCIN G 210 FA da 7 Hp. E' studiato per lavori di macinazione di rami, frasche e tronchi, dotato di sistema di macinazione con rullo pieno e rinforzato a doppia lama e incudine da 150 mm che garantiscono un taglio fino a 100 mm. Il sistema di trasmissione a cinghia salvaguarda la macchina. Dotato di leva d'emergenza all'ingresso del materiale garantisce uno stop immediato in caso di necessità. Fornito con 2 ruote pneumatiche da 10" e maniglia arrotondata per facilitarne lo spostamento

DRAKE D210/100L

cod. WP2422750



MOTORE - ENGINE

G 210 FA

POWERED by

LONCIN

Monocilindrico, raffreddamento ad aria, 4 - tempi
Single cylinder, forced air cooling, 4 - stroke

Pulsante emergenza



Motore / Motor

G 210 FA

Avviamento / Start system

manuale / recoil

Cilindrata / Displacement

212 cc

Tipo carburante / Fuel

Benzina

Capacità serbatoio / Tank Capacity

3,6 lt.

Sistema di taglio / Cutting System

Rullo a 2 lame da 150 mm

Taglio max. / max. cut

100 mm

Peso / Weight (Kg)

125

Doppia lama da 150 mm su rullo



WORTEX

BIOTRITURATORE ELETTRICO D300/70E ELETTRIC BIOSHREDDE D300/70E

Il biotrituratore **wortex DRAKE D300/70E** è adatto per la manutenzione di parchi, giardini, aeree verdi, può supportare intensi carichi di lavoro, macinando costantemente legni di D. max 70.mm.

Dotato di un motore monofase da 2,2 Kw con doppio condensatore dalla limitata rumorosità.

E' studiato per lavori di macinazione di rami, frasche e tronchi, è dotato di sistema di macinazione con rullo pieno e rinforzato a doppia lama e incudine da 150 mm che garantiscono un taglio fino a 70 mm.

Il sistema di trasmissione a cinghia salvaguarda la macchina.

Fornito con 2 ruote pneumatiche da 10" e maniglia arrotondata per facilitarne lo spostamento.



Doppia lama da 150 mm su rullo



MOTORE - ENGINE	ELETTRICO
Motore / Motor	230 V 2,2 Kw
Sistema di taglio / Cutting System	Rullo a 2 lame da 150 mm
Taglio max. / max. cut	70 mm
Peso / Weight (Kg)	80

BIOTRITURATORE LONCIN D420 L LONCIN BIOSHREDDER D420 L



Il biotrituratore wortex **DRAKE D420/120L** è adatto per la manutenzione di parchi, giardini, aeree verdi, può supportare intensi carichi di lavoro a livello professionale, macinando costantemente legni di **D. max 120.mm** è dotato di motore **Loncin G 420 F da 14 Hp**.

E' studiato per lavori di macinazione di rami, frasche e tronchi, dotato di sistema di macinazione con rullo pieno e rinforzato e incudine a doppia lama da 300 mm che garantiscono un taglio fino a 120 mm.

Il sistema di trasmissione a cinghia salvaguarda la macchina.

Dotato di leva o interruttore di emergenza all'ingresso dell'imbuto, garantisce un stop immediato in caso di necessità.

Fornito con 2 ruote pneumatiche da 16", gancio traino sollevabile e maniglia arrotondata per facilitarne lo spostamento anche manuale.

Barra per traino e piedistallo regolabile per traino e stazionamento

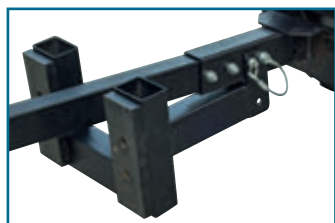

Pulsante emergenza



Barra per traino e piedistallo regolabile per traino e stazionamento

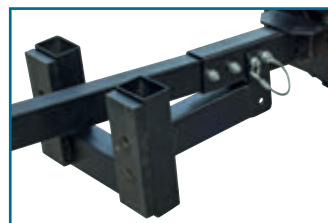

MOTORE - ENGINE G 420 F LONCIN

POWERED by
LONCIN

Monocilindrico, raffreddamento ad aria, 4 - tempi
Single cylinder, forced air cooling, 4 - stroke

Motore / Motor	G 420 F
Avviamento / Start system	manuale / recoil
Cilindrata / Displacement	420 cc
Tipo carburante / Fuel	Benzina
Capacità serbatoio / Tank Capacity	6 lt.
Sistema di taglio / Cutting System	Rullo a 2 lame da 300 mm
Taglio max. / max. cut	120 mm
Peso / Weight (Kg)	175

Doppia lama da 300 mm su rullo



DRAKE D420/120L

cod. WP2422580

WORTEX

BIOTRITURATORE LONCIN D420/120L-E LONCIN BIOSHREDDER D420/120L-E



Il biotrituratore wortex **DRAKE D420/120LE** è adatto per la manutenzione di parchi, giardini, aeree verdi, può supportare intensi carichi di lavoro a livello professionale, macinando costantemente legni di **D. max 120mm** è dotato di motore **Loncin G 420 FD con Avviamento elettrico da 14 Hp**. E' studiato per lavori di macinazione di rami, frasche e tronchi, dotato di sistema di macinazione con rullo pieno e rinforzato e incudine a doppia lama da 300 mm che garantiscono un taglio fino a 120 mm.

Il sistema di trasmissione a cinghia salvaguarda la macchina.

Dotato di leva o interruttore di emergenza all'ingresso dell'imbuto, garantisce un stop immediato in caso di necessità.

Fornito con 2 ruote pneumatiche da 16", gancio traino sollevabile e maniglia arrotondata per facilitarne lo spostamento anche manuale.



Barra per traino e piedistallo regolabile per traino e stazionamento

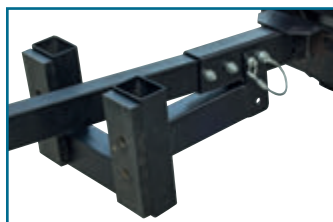

MOTORE - ENGINE G 420 FD LONCIN



Monocilindrico, raffreddamento ad aria, 4 - tempi
Single cylinder, forced air cooling, 4 - stroke

Motore / Motor	D420-E
Avviamento / Start system	manuale / elettrico <i>recoil / electric</i>
Cilindrata / Displacement	420 cc
Tipo carburante / Fuel	Benzina
Capacità serbatoio / Tank Capacity	6 lt.
Sistema di taglio / Cutting System	Rullo a 2 lame da 300 mm
Taglio max. / max. cut	120 mm
Peso / Weight (Kg)	176

Batteria



Avviamento elettrico



Pulsante emergenza



Doppia lama da 300 mm su rullo



BIOTRITURATORE LONCIN D420/150L-E LONCIN BIOSHREDDER D420/150L-E



Il biotrituratore Wortex **PREDATOR D420/150L** è adatto per la manutenzione di parchi, giardini, aeree verdi, può sopportare intensi carichi di lavoro a livello professionale, macinando costantemente legni di **D. max 150 mm** è dotato di motore **Loncin G 420 F da 14 Hp con avviamento elettrico**. E' studiato per lavori di macinazione di rami, frasche e tronchi, dotato di sistema di macinazione con rullo pieno e rinforzato e incudine a doppia lama da 300 mm che garantiscono un taglio fino a 150 mm. Il sistema di trasmissione a cinghia salvaguarda la macchina. Dotato di leva di emergenza all'ingresso dell'imbuto, garantisce un stop immediato in caso di necessità. Fornito con 2 ruote pneumatiche da 16", e 2 ruote pneumatiche da gancio traino sollevabile e maniglia arrotondata per facilitarne lo spostamento.



Avviamento elettrico



Batteria



Leva emergenza

Dotato di 4 ruote pneumatiche per facilitarne la movimentazione



ROTAZIONE CAMINO
Camino direzionabile a 365°



Porta oggetti

MOTORE - ENGINE
G 420 FD LONCIN
POWERED by
LONCIN

Monocilindrico, raffreddamento ad aria, 4 - tempi
Single cylinder, forced air cooling, 4 - stroke

Motore / Motor	D420-E
Avviamento / Start system	manuale / elettrico recoil / electric
Cilindrata / Displacement	420 cc
Tipo carburante / Fuel	Benzina
Capacità serbatoio / Tank Capacity	6 lt.
Sistema di taglio / Cutting System	Rullo a 2 lame da 300 mm
Taglio max. / max. cut	150 mm
Peso / Weight (Kg)	176

Doppia lama da 300 mm su rullo



BIOTRITURATORE LONCIN LONCIN BIOSHREDDER



Il biotrituratore wortex **THOR T200/80L** equipaggiato con motore LONCIN G 200 da 6,5 Hp ha un sistema di macinazione costituito da 2 coltelli rettangolari per la prima triturazione, più 8 martelli triangolari mobili che effettuano la triturazione finale. Il sistema di trasmissione a cinghia salvaguarda la macchina. Viene fornito con ruote pneumatiche di serie per agevolare il trasporto.



MOTORE - ENGINE G 200 LONCIN POWERED by **LONCIN**

Monocilindrico, raffreddamento ad aria, 4 - tempi
Single cylinder, forced air cooling, 4 - stroke

Motore / Motor	G 200
Avviamento / Start system	manuale / recoil
Cilindrata / Displacement	196 cc
Tipo carburante / Fuel	Benzina
Capacità serbatoio / Tank Capacity (lt)	4
Sistema di taglio / Cutting System	8 martelli + 2 coltelli
Taglio max. / max. cut	70 mm
Peso / Weight (Kg)	90

cod. 008134001



cod. 008134002



cod. 008134000

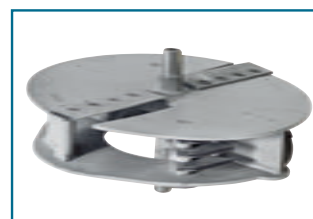

BIOTRITURATORE HONDA HONDA BIOSHREDDER



Il biotrituratore wortex **THOR T200/80H** equipaggiato con motore HONDA GX 200 ha un sistema di macinazione costituito da 2 coltelli rettangolari per la prima triturazione, più 8 martelli triangolari mobili che effettuano la triturazione finale. Il sistema di trasmissione a cinghia salvaguarda la macchina. Viene fornito con ruote pneumatiche di serie per agevolare il trasporto.



MOTORE - ENGINE GX 200 HONDA POWERED by HONDA™

Monocilindrico, raffreddamento
ad aria, 4 - tempi
Single cylinder, forced
air cooling, 4 - stroke

Motore / Motor	GX 200
Avviamento / Start system	manuale / recoil
Cilindrata / Displacement	196 cc
Tipo carburante / Fuel	Benzina
Capacità serbatoio / Tank Capacity (lt)	4
Sistema di taglio / Cutting System	8 martelli + 2 coltelli
Taglio max. / max. cut	70 mm
Peso / Weight (Kg)	90

cod. 008134001



cod. 008134002



cod. 008134000

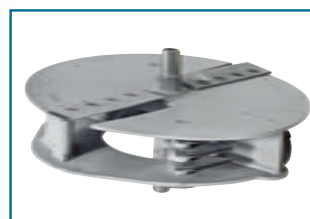

THOR T200/80H

cod. WP2421660

WORTEX

BIOTRITURATORE LONCIN LONCIN BIOSHREDDER



Il biotrituratore wortex **THOR PLUS A/120L** equipaggiato con motore LONCIN G 420 da 14 Hp ha un sistema di macinazione costituito da 2 coltelli rettangolari. Il sistema di trasmissione a cinghia salvaguarda la macchina. Viene fornito con ruote pneumatiche di serie per agevolare il trasporto.

MOTORE - ENGINE G 200 LONCIN



Monocilindrico, raffreddamento ad aria, 4 - tempi
Single cylinder, forced air cooling, 4 - stroke

Motore / Motor	G 420
Avviamento Standard Starting System	Manuale - Elettrico Recoil - Electric
Cilindrata / Displacement	420 cc.
Tipo carburante / Fuel	benzina
Capacità serbatoio / Tank Capacity (lt)	6,5 lt
Sistema di taglio / Cutting System	1 incudine + 2 coltelli
Taglio max. / max. cut	120 mm
Peso / Weight (Kg)	240





Lama di taglio



BIOTRITURATORE LONCIN D420/120L-E HS LONCIN BIOSHREDDER D420/120L-E HS



IL BIOTRITURATORE GRIZZLY

Completamente certificato CE, è stato realizzato per tutti coloro che hanno bisogno di fare manutenzione del verde, ed hanno la necessità di tritare in modo veloce i rifiuti del terreno, per svolgere lavori di macinazione di rami e tronchi fino a 12 cm di diametro (su legno verde, non secco). Realizzato con Verniciatura ad altissima resistenza, Grigio/Nero.



MOTORE / ENGINE MODEL D420/120L-E HS HP 14

Monocilindrico, raffreddamento ad aria 4 tempi / Single cylinder, forced air cooled, 4 - stroke

Alesaggio corsa / Bore Stroke	90 x 66 mm
Cilindrata / Displacement	420 cc
Potenza nominale / Rated power	9 Kw
Coppia max. / Max. torque	26,5 NM - 2500 rpm
Giri motore / Engine speed	2500 r.p.m.
Carburante / Fuel	Benzina / Gasoline
Capacità Serbatoio / Fuel Capacity (Lt)	6,5 Lt
Capacità Serbatoio Olio / Fuel Oil Capacity (Lt)	1,1 Lt
Avviamento Standard / Starting System	Manuale - Elettrico / Recoil - Electric
Tipo Olio / Lube oil type	10W40
Rumorosità / Noise $\leq 7m$ dB (A)	70
Dimensioni / Dimension	405 x 450 x 443
Peso / Weight (Kg)	289

ATTENZIONE

Motore FORNITO SENZA OLIO



AVVIAMENTO ELETTRICO



BATTERIA

www.cospet.it

MOTORE BENZINA LONCIN G 420 FD

Motore Loncin monocilindrico 4 tempi con raffreddamento ad aria e con avviamento elettrico e manuale



MASSA TAGLIENTE

La massa tagliente è composta da un disco in acciaio, formato da 2 lame e 10 martelletti mobili trituratori. Le 2 lame di taglio da 22 cm, effettuano una prima lavorazione, frammentando la prima parte del materiale presente nella tramoggia. Producono un effetto "forbice" al primo taglio del ramo immesso nella tramoggia provvedendo ad un taglio estremamente efficiente. Il grizzly D420/120L-E HS permette di ottenere materiale cippato di circa 1 - 1,5 cm (1) che potrà/dovrà essere successivamente raffinato prima di essere inserito all'interno della pellettatrice.

TRAMOGGIA UNIFICATA e SISTEMA STOP D' EMERGENZA

Dotato di tramoggia in acciaio di grandi dimensioni; 66 cm (L) x 65 cm (H) è in grado di ricevere anche rami e fronde voluminose, senza lavorazioni preventive. Il rullo automatico aiuta e sopperisce alla spinta dell'operatore. Il sistema STOP e la BARRA ROSSA attorno all'imbuto agiscono in caso di emergenza, premendo il pulsante d'allarme rosso posto sopra la tramoggia; il motore verrà così immediatamente fermato, (circa 1 min. il tempo necessario per l'arresto totale) indipendentemente dalla posizione della barra di comando;



Coltelli macinatori

PRIMA DI PROCEDERE CON QUALSIASI OPERAZIONE ATTENDERE IL BLOCCO COMPLETO DELLA MACCHINA (1 min. circa)



Rullo con 10 coltelli macinatori e 2 controcoltelli

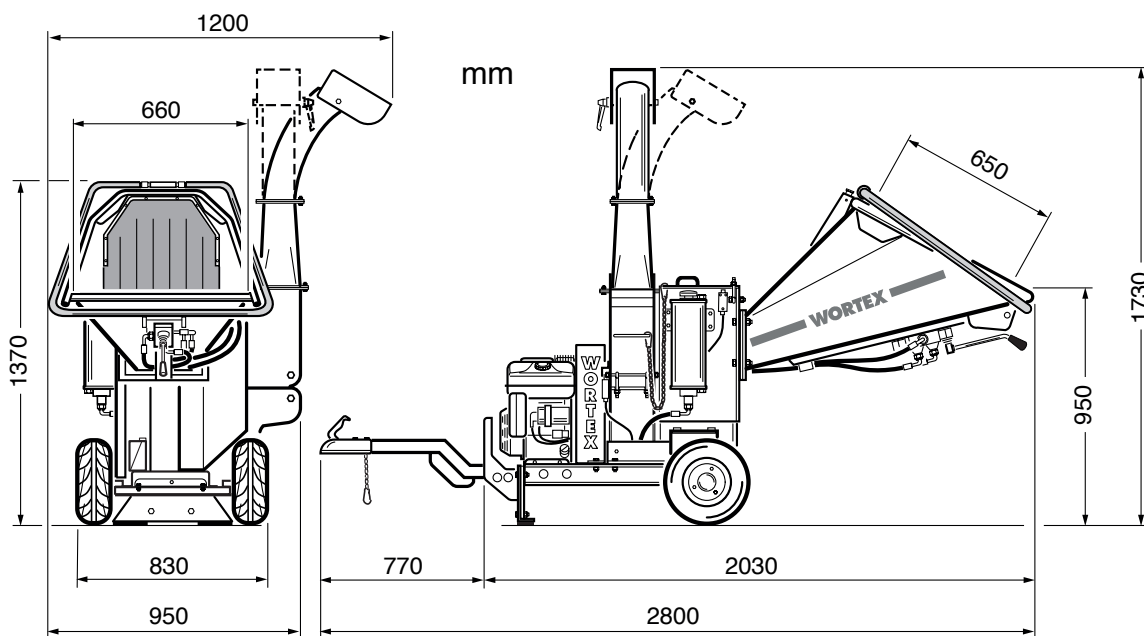



LEVA D'INVERSIONE

Il sistema idraulico posizionato sotto all'imbuto è dotato di 3 posizioni di lavoro, avanti - folle - retro e consente alla macchina di invertire il senso di rotazione del rotore dentato che favorisce l'inserimento o l'espulsione del legname inserito, aiutando l'operatore in caso di blocco o in caso di sospensione del lavoro senza dover spegnere la macchina.



RULLO DI TRASCINAMENTO AUTOMATICO

Il biocippatore professionale è dotato di rullo dentato per il trascinamento automatico, gestito da una pompa oleodinamica, che favorisce l'inserimento e l'espulsione, in caso di necessità o blocco, della ramaglia, grazie anche al **sistema anti inceppamento**. Nel caso che durante la triturazione del materiale in lavoro il rotore dentato vada sotto sforzo o si blocchi si deve agire sulla leva posta sulla tramoggia di carico (barra tonda rossa). Tale leva infatti agisce sulle valvole idrauliche che comandano il motore e inverte il senso di rotazione del rotore stesso sbloccandolo.

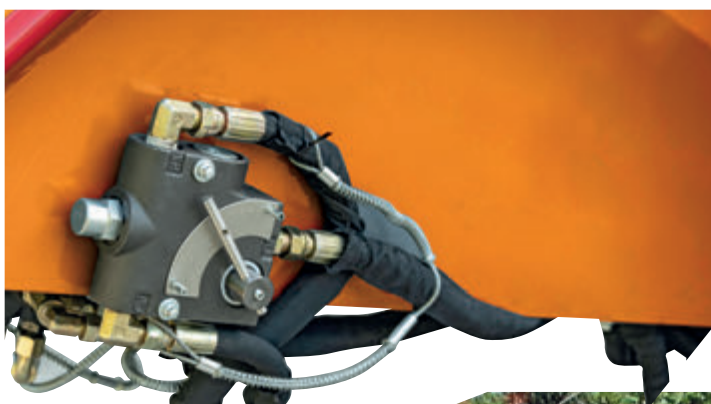

LEVA DI REGOLAZIONE VELOCITA'

La leva idraulica posizionata sul lato dell'imbuto regola la velocità di rotazione del rullo dentato di trascinamento favorendo il lavoro della macchina e la tranciatura in base al diametro del legname inserito.



TRASMISSIONE A DOPPIA CINGHIA

La trasmissione è dotata di doppia cinghia, e garantisce alla macchina solidità, proteggendola da contraccolpi e sollecitazioni varie.

Questo garantisce alla macchina una vita superiore rispetto ai tradizionali biotrituratori in commercio.

CAMINO DI SCARICO GIREVOLE A 360 GRADI

Il camino di scarico del biotrituratore è rotante su se stesso fino a 360°.

Basta allentare le viti poste nell'anello di giuntura e direzionare il camino nella posizione desiderata.

Grazie all'altezza del camino, il BIOTRITURATORE WORTEX GRIZZLY D420/120L-E HS permette di scaricare il cippato direttamente all'interno di cassoni o nelle zone più disagiate.

L'inclinazione di scarico è orientabile per poter controllare la distanza di espulsione del materiale tritato grazie alla cupola.

POSIZIONAMENTO E TRASPORTO

L'ampio piede di appoggio garantisce stabilità ed equilibrio alla macchina.

Questo permette di distribuire il peso su una maggior superficie, evitando così che il trituratore affondi su terreni poco consistenti. Il biotrituratore WORTEX GRIZZLY è dotato di doppia impugnatura per facilitare le operazioni di spostamento, è dotato inoltre di 2 ruote pneumatiche da 16" che consentono una facile movimentazione della macchina, di un comodo e pratico gancio di traino e perno per sollevamento e spostamento tramite mezzi agricoli.



I PRINCIPALI PUNTI DI FORZA DI QUESTA MACCHINA SONO:

- Robustezza grazie al sistema a rotore in acciaio, di lunghissima durata
- Diametro di taglio (arriva senza problemi a 120 mm su legno verde, non secco)
- Eccezionale capacità lavorativa, può affrontare intense e gravose sessioni di lavoro anche macinando costantemente legni di grosso diametro a livello professionale, con un'elevata produttività oraria, ben superiore ai classici biotrituratori a scoppio con rotore a lame e martelli.



MOTOCARRIOLA LONCIN LONCIN WHELLBARROW



Il TIGER T210/100L è una macchina di piccole dimensioni, facilmente movimentabile, che abbina la motocarriola SFL 300 e il Biotrituratore D210/100L offrendo la possibilità di ridurre grandi volumi in breve tempo fino a un D. di 100 mm, muovendosi agevolmente anche su superfici dissestate, impervie e anguste, e consente all'utente anche lo **sdoppiamento della macchina** e l'utilizzo di solo una di queste grazie al telaio studiato per il biotrituratore. La movimentazione viene facilitata grazie all'espulsione laterale del materiale tritato che non ostacola l'avanzamento della motocarriola.



MOTORE - ENGINE
G 210 FA

POWERED by
LONCIN

Monocilindrico, raffreddamento
ad aria, 4 - tempi
Single cylinder, forced
air cooling, 4 - stroke

DRAKE D210/100L

Motore / Motor

G 210 FA

Avviamento / Start system

manuale / recoil

Cilindrata / Displacement

212 cc

Tipo carburante / Fuel

Benzina

Capacità serbatoio / Tank Capacity

3,6 lt.

Sistema di taglio / Cutting System

Rullo a 2 lame da 150 mm

Taglio max. / max. cut

100 mm

Peso / Weight (Kg)

125

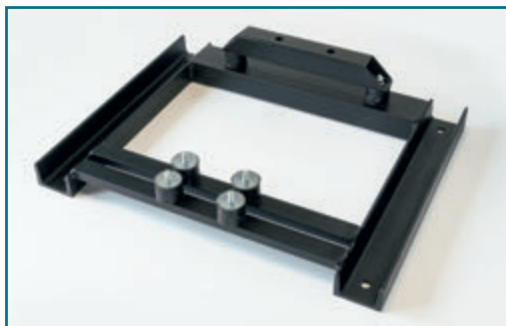

Barre supporto - Support bars

MOTORE - ENGINE
G 200 LONCIN

POWERED by
LONCIN

Monocilindrico, raffreddamento
ad aria, 4 - tempi
Single cylinder, forced
air cooling, 4 - stroke

SFL 300

Motore / Motor

G 200

Avviamento / Start system

manuale / recoil

Cilindrata / Displacement

196 cc

Tipo carburante / Fuel

Benzina

Capacità serbatoio / Tank Capacity (lt)

4

Trasmissione / transmission

**3 marce + retromarcia
3 gear + reverse gear**

Carico max. / max. load

300 kg

Peso / Weight (Kg)

185

Imballo
Packaging (mm)

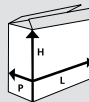

**L
1200**

**P
820**

**H
1100**



**MOTOCARRIOLA + BIOTRITURATORE LONCIN
LONCIN WHEELBARROW + BIOSHREDDER**

WORTEX

TIGER D420/120L

cod. WP2421710

MOTOCARRIOLA LONCIN LONCIN WHELLBARROW



Il **TIGER D420/120L** facilmente movimentabile, abbina la motocarriola SFL 300 e il Biotrituratore D420/120L offrendo la possibilità di ridurre grandi volumi in breve tempo fino a un D. di 120 mm, muovendosi agevolmente anche su superfici dissestate, impervie e anguste, consente all'utente anche lo **sdoppiamento della macchina** e l'utilizzo di solo una di queste grazie al telaio studiato per l'accoppiamento.

Il basamento è dotato di ralla rotante su 3 posizioni, così da poter indirizzare l'espulsione del cippato nella direzione desiderata senza dover ruotare la motocarriola e senza vincoli per l'avanzamento.



WORTEX

MOTORE - ENGINE
G 420 FD LONCINPOWERED by
LONCINMonocilindrico, raffreddamento
ad aria, 4 - tempi
Single cylinder, forced
air cooling, 4 - stroke**MOTORE - ENGINE**
G 200 LONCINPOWERED by
LONCINMonocilindrico, raffreddamento
ad aria, 4 - tempi
Single cylinder, forced
air cooling, 4 - stroke

DRAKE D420/120L	
Motore / Motor	D420
Avviamento / Start system	manuale / recoil
Cilindrata / Displacement	420 cc
Tipo carburante / Fuel	Benzina
Capacità serbatoio / Tank Capacity	6 lt.
Sistema di taglio / Cutting System	Rullo a 2 lame da 300 mm
Taglio max. / max. cut	120 mm
Peso / Weight (Kg)	176

SFL 300	
Motore / Motor	G 200
Avviamento / Start system	manuale / recoil
Cilindrata / Displacement	196 cc
Tipo carburante / Fuel	Benzina
Capacità serbatoio / Tank Capacity (lt)	4
Trasmissione / transmission	3 marce + retromarcia 3 gear + reverse gear
Carico max. / max. load	300 kg
Ribaltamento / Overturning	manuale / manual

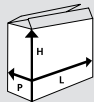
Peso / Weight (Kg)	185
Imballo Packaging (mm)	
	L P H
	1200 820 1100

Barre supporto - Support bars

MOTOCARRIOLA + BIOTRITURATORE LONCIN
LONCIN WHEELBARROW + BIOSHREDDER
WORTEX

MOTOCARRIOLA ELETTRICA + BIOTRITURTORE ELECTRIC WHELLBARROW + BIOSHREDDER

Il **TIGER-BEACH D420/120L** facilmente movimentabile, abbina la motocarriola Elettrica cingolata Beach 270-E e il Biotrituratore D420/120L offrendo la possibilità di ridurre grandi volumi in breve tempo fino a un D. di 120 mm, muovendosi agevolmente anche su superfici dissestate, impervie e anguste, consente all'utente anche lo **sdoppiamento della macchina** e l'utilizzo di solo una di queste grazie al telaio studiato per l'accoppiamento.

Il basamento è dotato di ralla rotante su **4 posizioni**, così da poter indirizzare l'espulsione del cippato nella direzione desiderata senza dover ruotare la motocarriola e senza vincoli per l'avanzamento.

MOTOCARRIOLA ELETTRICA A BATTERIA 60V - 20Ah x 5

La Motocarriola Elettrica cingolata BEACH 270-E è dotata di telaio in acciaio.

La BEACH 270-E è dotata di 2 marce, avanti e indietro, entrambi con doppia velocità, lenta e veloce (Da 0 a 5 km/h)

MOTORE ELETTRICO

Dotata di motore elettrico da 800W, la BEACH 270-E è una macchina molto silenziosa, che non danneggia l'ambiente e che può essere utilizzata anche in zona dove vi è presenza di persone senza disturbare, a differenza delle classiche motocarriole a scoppio che hanno questo limite causato dalla rumorosità del motore.

CINGOLI E CARRO

La BEACH 270-E è dotata di 3 rulli a supporto del cingolo, che grazie alla loro larghezza garantiscono una perfetta aderenza al terreno. Realizzati in gomma rinforzata per garantire una lunga durata e affrontare diversi tipi di terreni.

Il baricentro ribassato garantisce un'ottima stabilità alla macchina.



MOTORE - ENGINE
G 420 FD LONCIN
 POWERED by
LONCIN

Monocilindrico, raffreddamento
 ad aria, 4 - tempi
 Single cylinder, forced
 air cooling, 4 - stroke

DRAKE D420/120L

Motore / Motor	D420
Avviamento / Start system	manuale / recoil
Cilindrata / Displacement	420 cc
Tipo carburante / Fuel	Benzina
Capacità serbatoio / Tank Capacity	6 lt.
Sistema di taglio / Cutting System	Rullo a 2 lame da 300 mm
Taglio max. / max. cut	120 mm
Peso / Weight	176 kg

DRAKE D420/120L + BEACH 270-E

Peso complessivo / Total weight	345 kg
---------------------------------	--------

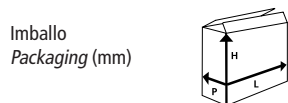

L	P	H
1200	820	1100

Ralla Girevole - Turntable



LEVA MARCIA LENTA/VELOCE



VANO BATTERIE
 5 Batterie da 60V - 20Ah



LEVA AZIONAMENTO



ACCELERATORE



MOTOCARRIOLA ELETTRICA + BIOTRITURATORE
ELECTRIC WHEELBARROW + BIOSHREDDER

WORTEX

ROBOT SISTEMA TRINCIA ERBA AMD-R 80 AMD-R REMOTE CONTROL GRASS SHREDDER

Il tritratore AMD-R 80 telecomandato è uno strumento agricolo e forestale utilizzato per tagliare e tritare erbacce o piccoli arbusti. Migliora l'efficienza e la sicurezza del lavoro grazie al controllo remoto. È adatto per cortili, frutteti e altri ambienti.

AMD-R 80 remote control grass shredder is an agricultural and forestry tool used to cut and crush weeds or small shrubs. It improves work efficiency and safety through remote control operation. It is suitable for courtyards, orchards, and other scenes.



Avanti-indietro
Forward-Reverse

Interruttore di alimentazione
Power Switch

Leva dello sterzo
Steering Lever



SRTE 80	
Energia - Power	Motore a benzina Loncin 440 Loncin 440 gasoline engine
Potenza - Horsepower	15 HP
Dimensioni della macchina - Machine size	130*100*80 cm
Motore di azionamento - Drive motor	Motore brushless da 650 W 650W brushless motor
Velocità - Speed	0,4 Km/h
Specifiche della lama - Blade specifications	Coltello seghettato in acciaio al manganese personalizzato da 6 mm 6 mm Custom manganese steel serrated knife
Metodo di avvio - Startup method	Avviamento elettrico- Electric start
Specifiche della batteria - Battery Specifications	24V20Ah
Altezza di taglio - Mowing height	2-20 cm regolabile - 2-20cm adjustable
Larghezza di taglio - Length height	80 cm
Distanza del telecomando Remote control distance	400m
Metodo di controllo - Control method	telecomando - remote control
Sollevamento barra - Bar lift	Elettronico - Electronic
Peso - weight	338kg



ROBOT SISTEMA TRINCIA ERBA AMD-R 100

AMD-R 100 REMOTE CONTROL GRASS SHREDDER

Il **tritratore per erba AMD-R 100** telecomandato è uno strumento agricolo e forestale utilizzato per tagliare e tritare erbacce o piccoli arbusti. Migliora l'efficienza e la sicurezza del lavoro grazie al controllo remoto. È adatto per cortili, frutteti e altri ambienti.

AMD-R 100 remote control grass shredder

is an agricultural and forestry tool used to cut and crush weeds or small shrubs. It improves work efficiency and safety through remote control operation. It is suitable for courtyards, orchards, and other scenes.



SRTE 100	
Energia - Power	Motore a benzina Loncin 459 Loncin 459 gasoline engine
Potenza - Horsepower	18 HP
Dimensioni della macchina - Machine size	156*117*100 cm
Motore di azionamento - Drive motor	Motore brushless da 650 W 650W brushless motor
Velocità - Speed	0,4 Km/h
Specifiche della lama - Blade specifications	Coltello seghettato in acciaio al manganese personalizzato da 6 mm 6 mm Custom manganese steel serrated knife
Metodo di avvio - Startup method	Avviamento elettrico- Electric start
Specifiche della batteria - Battery Specifications	24V20Ah
Altezza di taglio - Mowing height	2-20 cm regolabile - 2-20cm adjustable
Larghezza di taglio - Length height	100 cm
Distanza del telecomando - Remote control distance	400m
Metodo di controllo - Control method	telecomando - remote control
Sollevamento barra - Bar lift	Elettronico - Electronic
Peso - weight	385 kg

AMD-R 100

cod. SI2428510

WORTEX

ROBOT SISTEMA TRINCIA AMD-R 100 Diesel AMD-R 100 Diesel REMOTE CONTROL GRASS SHREDDER



Avanti-indietro
Forward-Reverse

Interruttore di alimentazione
Power Switch

Leva dello sterzo
Steering Lever



AMD-R 120 Diesel

Energia - Power	Koop KD195F Diesel Engine Yanmix DK192F Diesel Engine
Potenza - Horsepower	15 HP
Dimensioni della macchina - Machine size	130*140*80 cm
Motore di azionamento - Drive motor	Motore brushless da 850W 850W brushless motor
Velocità - Speed	6 Km/h
Specifiche della lama - Blade specifications	Coltello seghettato in acciaio al manganese personalizzato da 6 mm 6 mm Custom manganese steel serrated knife
Metodo di avvio - Startup method	Avviamento manuale/elettrico - Manual/Electric start
Specifiche della batteria - Battery Specifications	24V20Ah
Altezza di taglio - Mowing height	2-20 cm regolabile - 2-20cm adjustable
Larghezza di taglio - Length height	100 cm
Distanza del telecomando Remote control distance	400m
Metodo di controllo - Control method	telecomando - remote control
Sollevamento barra - Bar lift	Elettronico - Electronic
Peso - weight	370 kg



ROBOT SISTEMA TRINCIA ERBA AMD-R 120 Diesel

AMD-R 120 Diesel REMOTE CONTROL GRASS SHREDDER

cod. S12428530



Avanti-indietro
Forward-Reverse

Interruttore di alimentazione
Power Switch

Leva dello sterzo
Steering Lever



AMD-R 120 Diesel

Energia - Power	Koop KD195F Diesel Engine Yanmix DK192F Diesel Engine
Potenza - Horsepower	15 HP
Dimensioni della macchina - Machine size	130*140*80 cm
Motore di azionamento - Drive motor	Motore brushless da 850W 850W brushless motor
Velocità - Speed	6 Km/h
Specifiche della lama - Blade specifications	Coltello seghettato in acciaio al manganese personalizzato da 6 mm 6 mm Custom manganese steel serrated knife
Metodo di avvio - Startup method	Avviamento manuale/elettrico - Manual/Electric start
Specifiche della batteria - Battery Specifications	24V20Ah
Altezza di taglio - Mowing height	2-20 cm regolabile - 2-20cm adjustable
Larghezza di taglio - Length height	120 cm
Distanza del telecomando Remote control distance	400m
Metodo di controllo - Control method	telecomando - remote control
Sollevamento barra - Bar lift	Elettronico - Electronic
Peso - weight	385 kg

AMD-R 120 Diesel

WORTEX

WORTEX

IRRORAZIONE
& DISERBO





IRRORATORE A SPALLA CON POMPANTE IN OTTONE E SERBATOIO ANATOMICO KNAPSACK SPRAYER WITH PUMPING BRASS AND ANATOMIC TANK

Pompa a spalla Wortex con pompante in ottone e serbatoio in polietilene dalla capienza di 18 litri.

Adatta a qualsiasi operatore è ideale per l'utilizzo professionale nel giardinaggio e nell'agricoltura.

Usati nel trattamento di piante, frutteti, vigneti, orticulture e serre.

Pompa dotata di: - Pompante in Ottone - Maniglia superiore per facilitarne il trasporto - tubo flessibile di 1.5 mt - lancia da 80 cm in Plastica con ugelli regolabili - Dotata di bretelle regolabili a qualsiasi operatore - Lunga autonomia di lavoro.

Knapsack sprayer Wortex with pumping brass and polyethylene tank with a capacity of 18 liters.

Suitable for any operator is ideal for professional use in gardening and agriculture.

Used in the treatment of plants, orchards, vineyards, greenhouses and horticulture.

Pump equipped with: - pumping Brass - upper handle for ease of transport - hose 1.5 mt - lance 80 cm in plastic with adjustable nozzles - Equipped with adjustable braces to any operator - Long working autonomy.

Tipo - Type	S 18-M
Pressione - Pressure	4 bar
Capacità serbatoio - Fuel tank capacity	18 lt.
Dimensioni imballo - Package dimensions	34 x 21 x 58 cm
Peso - Weight	3,6 kg
Codice - Code	WP242710



Pompante in ottone
Element brass pump



IRRORATORE A SPALLA CON POMPANTE IN OTTONE E SERBATOIO ANATOMICO KNAPSACK SPRAYER WITH PUMPING BRASS AND ANATOMIC TANK

Pompa a spalla Wortex con pompante in ottone e serbatoio in polietilene dalla capienza di 22 litri.

Adatta a qualsiasi operatore è ideale per l'utilizzo professionale nel giardinaggio e nell'agricoltura.

Usati nel trattamento di piante, frutteti, vigneti, orticole e serre.

Pompa dotata di: - Pompante in Ottone - Maniglia superiore per facilitarne il trasporto - tubo flessibile di 1.5 mt - lancia di 80 cm in Plastica con ugelli regolabili - Dotata di bretelle regolabili a qualsiasi operatore - Lunga autonomia di lavoro.

Knapsack sprayer Wortex with pumping brass and polyethylene tank with a capacity of 22 liters.

Suitable for any operator is ideal for professional use in gardening and agriculture.

Used in the treatment of plants, orchards, vineyards, greenhouses and horticulture.

Pump equipped with: - pumping Brass - upper handle for ease of transport - hose 1.5 mt - lance 80 cm in plastic with adjustable nozzles - Equipped with adjustable braces to any operator - Long working autonomy.

Tipo Type	S 22-M
Pressione - Pressure	4 bar
Capacità serbatoio - Fuel tank capacity	22 Lt.
Dimensioni imballo - Package dimensions	34 x 21 x 58 cm
Peso - Weight	3,6 kg
Codice - Code	WP2422720



Pompante in ottone
Element brass pump



T 12-M

cod. WP2422730

POMPA IRRORATRICE TROLLEY CON SERBATOIO CARRELLATO PUMP SPRAYER TROLLEY WITH WHEELED TANK

Trolley Wortex con serbatoio in polietilene dalla capienza di 12 litri. Adatto a qualsiasi operatore è ideale per l'utilizzo professionale nel giardinaggio e nell'agricoltura. Usati nel trattamento di piante, frutteti, vigneti, orticole e serre. Pompa dotata di: - Pompante in PVC - Maniglia superiore per facilitarne il trasporto con portaoggetti - tubo flessibile di 2.5 mt - lancia di 80 cm in Plastica con ugelli regolabili - Lunga autonomia di lavoro.

Trolley Wortex with polyethylene tank with a capacity of 12 liters. Suitable for any operator is ideal for professional use in gardening and agriculture. Used in the treatment of plants, orchards, vineyards, greenhouses and orticulture.

Pump equipped with: - pumping PVC - Top carry handle for easy transport and storage - hose 2.5 mt - spear of 80 cm in plastic with adjustable nozzles - Long working autonomy

Tipo - Type	T 12-M
Pressione - Pressure	4 bar
Capacità serbatoio - Fuel tank capacity	12 lt.
Dimensioni imballo - Package dimensions	31 x 31 x 71 cm
Peso - Weight	3,2 kg
Codice - Code	WP2422730



Pompaggio a mano
Pumping by hand



WORTEX

POMPA IRRORATRICE TROLLEY CON SERBATOIO CARRELLATO PUMP SPRAYER TROLLEY WITH WHEELED TANK

Trolley Wortex con serbatoio in polietilene dalla capienza di 16 litri. Adatto a qualsiasi operatore è ideale per l'utilizzo professionale nel giardinaggio e nell'agricoltura. Usati nel trattamento di piante, frutteti, vigneti, orticole e serre. Pompa dotata di: - Pompante in PVC - Maniglia superiore per facilitarne il trasporto con portaoggetti - tubo flessibile di 2.5 mt - lancia di 80 cm in Plastica con ugelli regolabili - Lunga autonomia di lavoro.

Trolley Wortex with polyethylene tank with a capacity of 16 liters. Suitable for any operator is ideal for professional use in gardening and agriculture. Used in the treatment of plants, orchards, vineyards, greenhouses and horticulture. Pump equipped with: - pumping PVC - Top carry handle for easy transport and storage - hose 2.5 mt - spear of 80 cm in plastic with adjustable nozzles - Long working autonomy

Tipo Type	T 16-M
Pressione - Pressure	4 bar
Capacità serbatoio - Fuel tank capacity	16 lt.
Dimensioni imballo - Package dimensions	31 x 31 x 71 cm
Peso - Weight	3,2 kg
Codice - Code	WP2422740



Pompaggio a mano
Pumping by hand



T 16-M

cod. WP2422740

WORTEX

WORTEX

MOBLEX



MACCHINE A SCOPPIO
COMBUSTION MACHINES

LANCIA E ACCESSORI DISERBO A SCOPPIO SPRAYING AND WEEDING ENGINE LANCE AND ACCESSORY



LANCIA G-2P 90cm

cod. WR7112932



MANIGLIA G-2P

cod. 008170045



KIT UGELLO G-2P

cod. 008170110



UGELLO

cod. 008170713



LANCIA SG20890PLUS 90cm

cod. 007119511



H0315 15 cm

cod. 008176204



H0620 20 cm

cod. 008176202



CN-04 (XSG 20890P)

cod. 008176201



CN-01 (XSG 20890P)

cod. 008176200



LANCIA CORTA G-1P

cod. 007112930



LANCIA CG-17A

cod. 007112936



LANCIA G-3P 90 cm

cod. 007112935

LANCIA SG 40290

cod. 007112937



LANCIA SG 40390

cod. 007112931

TROLLEY DA IRRORAZIONE E DISERBO TROLLEY PUMP FOR SPRAYING AND WEEDING

Trolley a 2 Tempi Wortex, con pompa a pistoni e serbatoio in prolipopilene dalla capienza di 25 lt. Realizzato in acciaio verniciato, montato su ruote. Completo di bretelle per utilizzo a spalla. Serbatoio in polietilene da 25 litri con filtro d'aspirazione, filtro riempimento e tappo di scarico. Applicazioni: trattamenti antiparassitari a piante, fiori, vigneti, alberi da frutto ed ortaggi; diserbo su viali ed aiuole; disinfezione di ambienti; aspersione di liquidi repellenti per insetti; piccoli lavaggi.

Trolley Wortex to 2 stroke, with piston pump and reservoir in prolipopilene with a capacity of 25 lt.

Built in varnished steel mounted on wheels. Complete with braces shoulder use.

Polyethylene 25 litre tank complete with suction filter, filler filter and discharge cap.

It is used in pesticide treatment of plants, flowers, vineyards, fruit plants and vegetables; as well as weeding of alleys and flowerbeds, disinfection of rooms, perfusion of insect repelling liquids and for cleaning.

Tipo Type	T 25-T2
Cilindrata - Displacement	25,6 cc
Potenza - Power	0,75 kW
Portata - Delivery	6 l/1'
Pressione - Pressure	25 bar
Distanza max. irrorazione - Max. spraying distance	8 m
Capacità serbatoio - Fuel tank capacity	25 lt.
Motore - Engine	2 tempi - 2 stroke
Tipo carburante - Fuel	Benzina+miscela - mix 4%
Dimensioni imballo - Package dimensions	51 x 49 x 82 cm
Peso - Weight	19 kg
Codice - Code	WP2422080



Acceleratore
Accelerator



Bretelle per utilizzo a spalla
Shoulder straps



TROLLEY DA IRRORAZIONE E DISERBO TROLLEY PUMP FOR SPRAYING AND WEEDING

Trolley a 4 Tempi Wortex, con pompa a pistoni e serbatoio in prolipopilene dalla capienza di 25 lt. Realizzato in acciaio verniciato, montato su ruote. Completo di bretelle per utilizzo a spalla. Serbatoio in polietilene da 25 litri con filtro d'aspirazione, filtro riempimento e tappo di scarico. Applicazioni: trattamenti antiparassitari a piante, fiori, vigneti, alberi da frutto ed ortaggi; diserbo su viali ed aiuole; disinfezione di ambienti; aspersione di liquidi repellenti per insetti; piccoli lavaggi.

Trolley Wortex to 4 stroke, with piston pump and reservoir in prolipopilene with a capacity of 25 lt. Built in varnished steel mounted on wheels. Complete with braces shoulder use. Polyethylene 25 litre tank complete with suction filter, filler filter and discharge cap. It is used in pesticide treatment of plants, flowers, vineyards, fruit plants and vegetables; as well as weeding of alleys and flowerbeds, disinfection of rooms, perfusion of insect repelling liquids and for cleaning.

Tipo Type	T 25-T4
Cilindrata - Displacement	31 cc
Potenza - Power	0,65 kW
Portata - Delivery	6 l/1'
Pressione - Pressure	25 bar
Distanza max. irrorazione - Max. spraying distance	8 m
Capacità serbatoio - Fuel tank capacity	25 lt.
Motore - Engine	4 tempi - 4 stroke
Tipo carburante - Fuel	Benzina - Gasoline
Dimensioni imballo - Package dimensions	51 x 44 x 84 cm
Peso - Weight	21 kg
Codice - Code	WP2422340



Acceleratore
Accelerator



Bretelle per utilizzo a spalla
Shoulder straps



T 25-T4

cod. WP2422340

WORTEX

PTW-T2

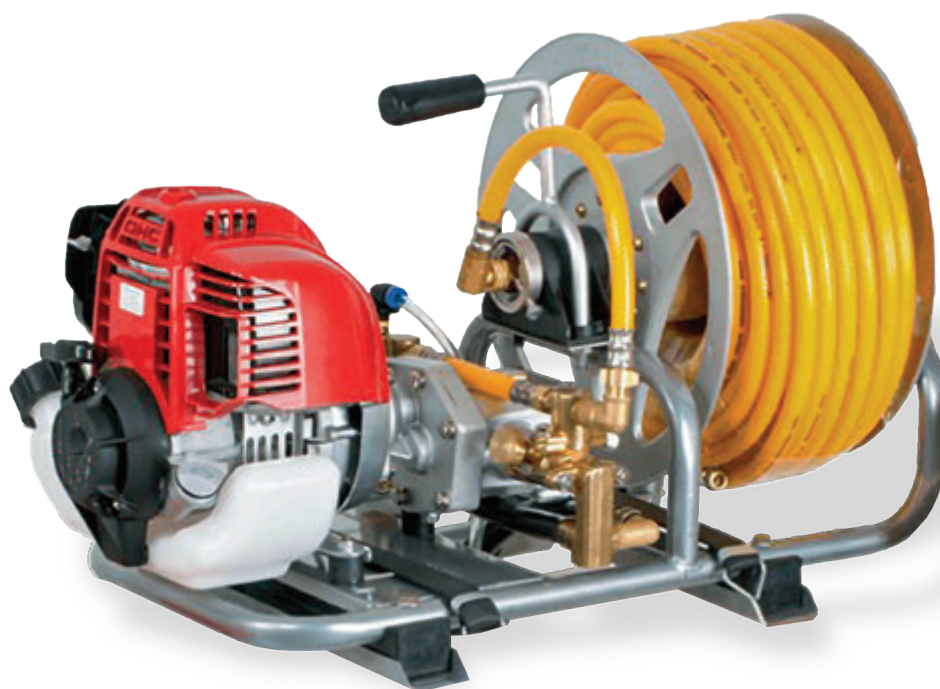
 POMPA DA IRRORAZIONE E DISERBO
PUMP FOR SPRAYING AND WEEDING

Tipo Type	PTW-T2
Cilindrata - Displacement	25,6 cc
Potenza - Power	0,75 kW
Portata - Delivery	6 l/1'
Pressione - Pressure	25 bar
Distanza max. irrorazione - Max. spraying distance	8 m
Capacità serbatoio - Fuel tank capacity	50 lt.
Lunghezza tubo - Tube length	30 m
Motore - Engine	2 tempi - 2 stroke
Tipo carburante - Fuel	Benzina+miscela - mix 4%

PTW-T4 POMPA DA IRRORAZIONE E DISERBO PUMP FOR SPRAYING AND WEEDING

PTW-T4
cod. WP2422615

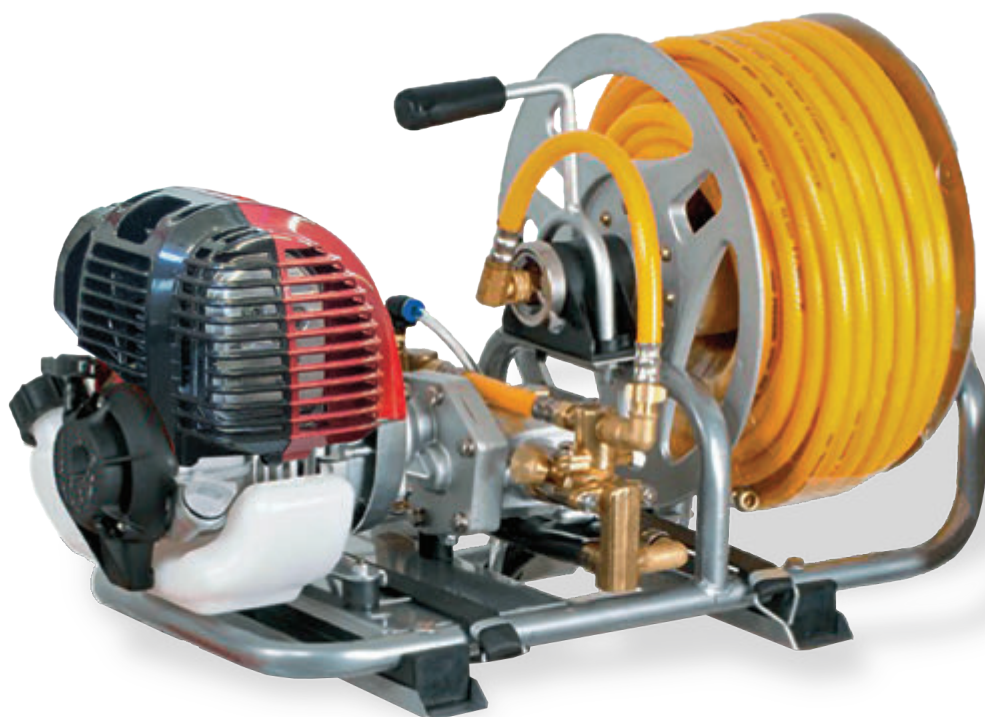

Tipo Type	PTW-T4
Cilindrata - Displacement	31 cc
Potenza - Power	0,65 kW
Portata - Delivery	6 l/1'
Pressione - Pressure	25 bar
Distanza max. irrorazione - Max. spraying distance	8 m
Capacità serbatoio - Fuel tank capacity	50 lt.
Lunghezza tubo - Tube length	30 m
Motore - Engine	4 tempi - 4 stroke
Tipo carburante - Fuel	Benzina - Gasoline

WORTEX

C 50-T2

cod. WP2422025



Pressione lancia regolabile - *Regulating pressure lance*



Tubo di 30 mt. - *Hose 30 meters*

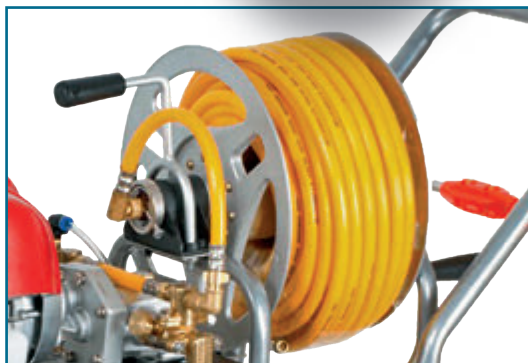

Avvolgitubo
Hose reel



Acceleratore
Accelerator

WORTEX

C 50-T2 CARRELLO DA IRRORAZIONE E DISERBO TROLLEY PUMP FOR SPRAYING AND WEEDING

Carriola a 2 Tempi Wortex, con pompa a pistoni e serbatoio in prolipopilene dalla capienza di 50 lt. Dotata di 2 ruote pneumatiche fisse e 2 ruote mobili per facilitarne il trasporto, con autoavvolgente in acciaio e tubo da 30 Mt. Realizzato in acciaio verniciato, montato su ruote pneumatiche.

Serbatoio in polietilene da 50 litri con filtro d'aspirazione, filtro riempimento e tappo di scarico. Applicazioni: trattamenti antiparassitari a piante, fiori, vigneti, alberi da frutto ed ortaggi; diserbo su viali ed aiuole; disinfezione di ambienti; aspersione di liquidi repellenti per insetti; piccoli lavaggi.

Wheelbarrow Wortex to 2 stroke, with piston pump and reservoir in prolipopilene with a capacity of 50 lt. Equipped with 2 fixed pneumatic wheels and 2 movable wheels for easy transport, with recoil and steel pipe from 30 Mt.

Built in varnished steel and mounted on tyres . Polyethylene 50 litre tank complete with suction filter, filler filter and discharge cap.

It is used in pesticide treatment of plants, flowers, vineyards, fruit plants and vegetables; as well as weeding of alleys and flowerbeds, disinfection of rooms, perfusion of insect repelling liquids and for cleaning.

Tipo Type	C 50-T2
Cilindrata - Displacement	25,6 cc
Potenza - Power	0,75 kW
Portata - Delivery	6 l/1'
Pressione - Pressure	25 bar
Distanza max. irrorazione - Max. spraying distance	8 m
Capacità serbatoio - Fuel tank capacity	50 lt.
Lunghezza tubo - Tube length	30 m
Motore - Engine	2 tempi - 2 stroke
Tipo carburante - Fuel	Benzina+miscela - mix 4%
Dimensioni imballo - Package dimensions	94 x 42 x 82 cm
Peso - Weight	32,8 kg
Codice - Code	WP2422025

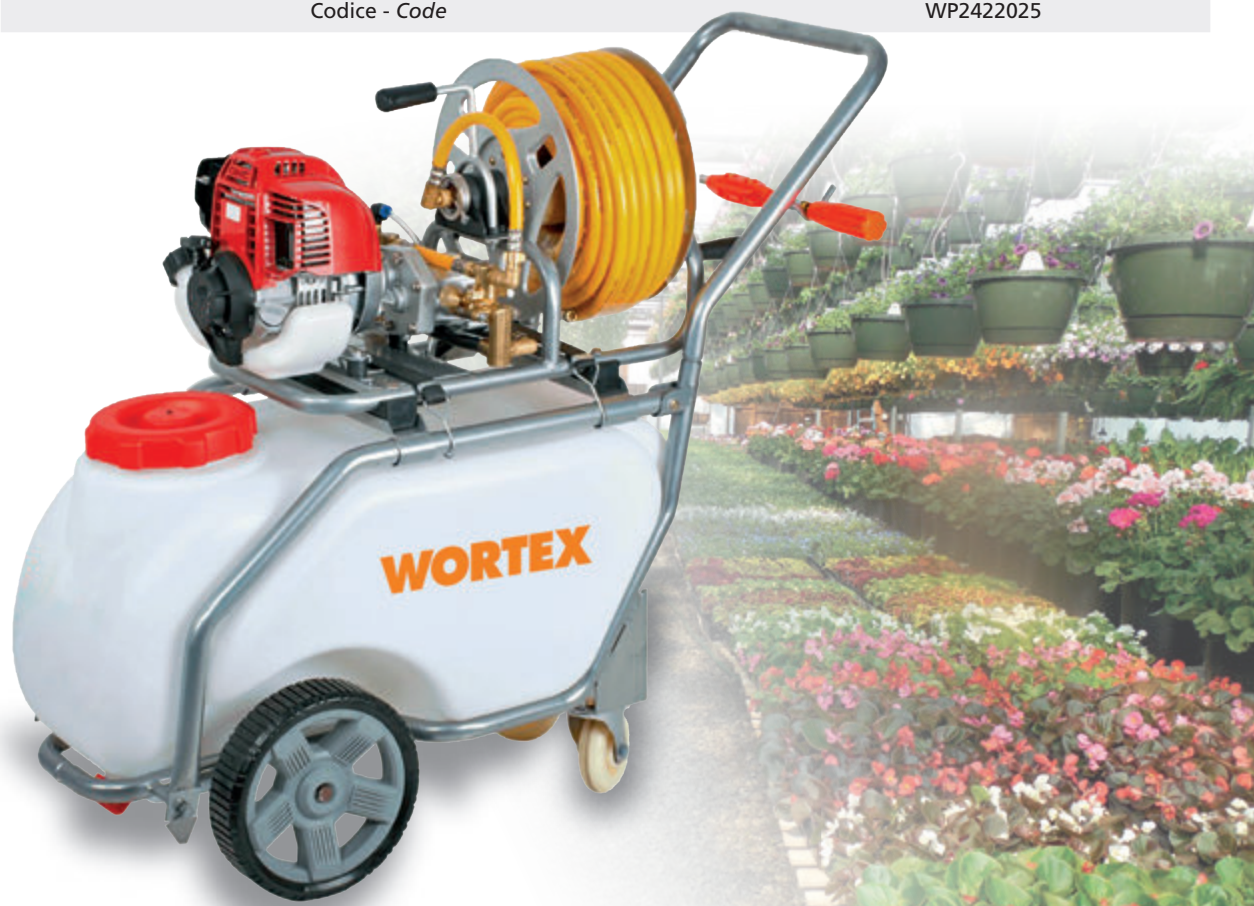

C 50-T4

cod. WP242365



Pressione lancia regolabile - *Regulating pressure lance*



Tubo di 30 mt. - *Hose 30 meters*



Avvolgitubo
Hose reel



Acceleratore
Accelerator

WORTEX

C 50-T4 CARRELLO DA IRRORAZIONE E DISERBO

TROLLEY PUMP FOR SPRAYING AND WEEDING

Carriola a 4 Tempi Wortex, con pompa a pistoni e serbatoio in prolipopilene dalla capienza di 50 lt. Dotata di 2 ruote pneumatiche fisse e 2 ruote mobili per facilitarne il trasporto, con autoavvolgente in acciaio e tubo da 30 Mt.

Realizzato in acciaio verniciato, montato su ruote pneumatiche.

Serbatoio in polietilene da 50 litri con filtro d'aspirazione, filtro riempimento e tappo di scarico. Applicazioni: trattamenti antiparassitari a piante, fiori, vigneti, alberi da frutto ed ortaggi; diserbo su viali ed aiuole; disinfezione di ambienti; aspersione di liquidi repellenti per insetti; piccoli lavaggi.

Wheelbarrow Wortex to 4 stroke, with piston pump and reservoir in prolipopilene with a capacity of 50 lt. Equipped with 2 fixed pneumatic wheels and 2 movable wheels for easy transport, with recoil and steel pipe from 30 Mt.

Built in varnished steel and mounted on tyres .

Polyethylene 50 litre tank complete with suction filter, filler filter and discharge cap.

It is used in pesticide treatment of plants, flowers, vineyards, fruit plants and vegetables; as well as weeding of alleys and flowerbeds, disinfection of rooms, perfusion of insect repelling liquids and for cleaning.

Tipo Type	C 50-T4
Cilindrata - Displacement	31 cc
Potenza - Power	0,65 kW
Portata - Delivery	6 l/1'
Pressione - Pressure	25 bar
Distanza max. irrorazione - Max. spraying distance	8 m
Capacità serbatoio - Fuel tank capacity	50 lt.
Lunghezza tubo - Tube length	30 m
Motore - Engine	4 tempi - 4 stroke
Tipo carburante - Fuel	Benzina - Gasoline
Dimensioni imballo - Package dimensions	94 x 42 x 82 cm
Peso - Weight	34,2 kg
Codice - Code	WP2422365



C 100-T4

cod. WP2422455



Tubo di 30 mt. - Hose 30 meters



Pressione lancia regolabile - Regulating pressure lance



Gruppo pompa - Pump group



Tanica acqua pulita estraibile
Removable clean water tank



Avvolgitubo - Hose reel



Tappo di scarico - Drain plug

WORTEX

C 100-T4

CARRIOLA DA IRRORAZIONE E DISERBO CON MOTORE A BENZINA WHEELBARROW ENGINE PUMP FOR SPRAYING AND WEEDING

Carriola da irrorazione Wortex a 4 Tempi e motore Loncin da 2,5 Hp, con pompa a membrana e serbatoio da 100 Lt. Dotata di 2 ruote pneumatiche fisse per facilitarne il trasporto, reso ancor più semplice dal serbatoio controbilanciato e tanica per l'acqua pulita estraibile da 7 Lt.

Dotata di autoavvolgente in acciaio, tubo da 30 Mt e lancia, con filtro d'aspirazione, filtro riempimento e tappo di scarico. Applicazioni: trattamenti antiparassitari a piante, fiori, vigneti, alberi da frutto ed ortaggi; diserbo su viali ed aiuole; disinfezione di ambienti; aspersione di liquidi repellenti per insetti; piccoli lavaggi.

Wheelbarrow Wortex to 4 stroke, 2.5 Hp Loncin engine, with membrane pump and 100 Lt tank. Equipped with 2 fixed pneumatic wheels for easy transport, made even simpler by the counterbalanced tank and tank for clean water removable from 7 Lt.

Equipped with self-winding steel, 30 mt tube and lance, with suction filter, fill filter and drain plug.

It is used in pesticide treatment of plants, flowers, vineyards, fruit plants and vegetables; as well as weeding of alleys and flowerbeds, disinfection of rooms, perfusion of insect repelling liquids and for cleaning.

Tipo Type	C 100-T4
Cilindrata - Displacement	97 cc
Potenza - Power	2,5 Hp
Portata - Delivery	20 l/1'
Pressione - Pressure	20 bar
Distanza max. irrorazione - Max. spraying distance	8 m
Capacità serbatoio - Fuel tank capacity	100 lt.
Capacità serbatoio acqua pulita - Clean water tank capacity	7 lt.
Lunghezza tubo - Tube length	30 m
Motore - Engine	4 tempi - 4 stroke
Tipo carburante - Fuel	Benzina - Gasoline
Dimensioni imballo - Package dimensions	102 x 68 x 84 cm
Peso - Weight	49,2 kg
Codice - Code	WP2422455



C 98-12 V

cod. WP242350



Pompa
Pump



Avvolgitubo
Hose reel

WORTEX

C 98-12 V

POMPA PORTATILE ELETTRICA DA IRRORAZIONE E DISERBO ELECTRIC PORTABLE PUMP FOR SPRAYING AND WEEDING

Irroratore consigliato per spruzzare liquidi non infiammabili quali pesticidi, acqua per piante/alberi o per il controllo della polvere, o sigillanti o mordenti non infiammabili a base acquosa per superfici in legno all'aperto. La pompa non deve essere utilizzata per trasferire prodotti destinati al consumo umano.

Le emissioni acustiche di questo prodotto non superano i 70 dB(A).

Nota: Lo spruzzatore non è compatibile con candeggina, cloro o prodotti chimici per il controllo del ghiaccio. Inoltre, il pompaggio di qualsiasi fluido a base di petrolio (benzina, diesel, cherosene, olio) danneggia gravemente la pompa.

Sprayer recommended for spraying nonflammable liquids such as pesticides, water for plants/trees oper dust control, or nonflammable water-based sealants or stains for outdoor wood surfaces.

The pump should not be used to transfer products for human consumption.

Noise emissions of this product do not exceed 70 dB(A).

Note: The sprayer is not compatible with bleach, chlorine, or ice control chemicals. In addition, pumping any petroleum-based fluid (gasoline, diesel, kerosene, oil) will seriously damage the pump.

Tipo Type	C 98-12V
Alimentazione - power supply	12 Volt
Ampere - Amperes	10,5 A
Portata max. - Max. delivery	5,7 l/1'
Pressione max. - Max. Pressure	10,3 bar
Capacità serbatoio - Fuel tank capacity	98 lt.
Dimensioni - Dimensions	71 x 46 x 38 cm
Peso a secco - Dry weight	14,2 kg
Peso pieno d'acqua - Full water weight	112,4 kg
Codice - Code	WP2422350



SOFFIATORE PORTATILE PORTABLE LEAF BLOWER

Soffiatore con motore a scoppio adatto per pulire foglie, sfalci d'erba e piccoli detriti. Il serbatoio da 0,45 litri garantisce l'uso a pieni giri per oltre 30 minuti.

Blower with combustion engine suitable to clean leaves, grass cuttings and small debris. The tank 0.45 liters guarantees the use at full speed for more than 30 minutes.

Tipo Type	SFM-T2
Cilindrata - Displacement	25,4 cc
Potenza - Power	0,75 kW
Velocità aria - Air velocity	≥41 m/s
Quantità aria convogliata - Air volume	≥720 m³/h
Capacità serbatoio - Fuel tank capacity	0,45 litri
Motore - Engine	2 tempi - 2 stroke
Tipo carburante - Fuel	Benzina+miscela - mix 4%
Dimensioni imballo - Package dimensions	46 x 30 x 40 cm
Peso - Weight	5,8 kg
Codice - Code	WP2422275



Bocca riduzione tubo standard
Mouth reduction standard tube



Regolatore Controller
Impugnatura ergonomica
Ergonomic handle



Tubo con bocca curva
Tube with mouth curve

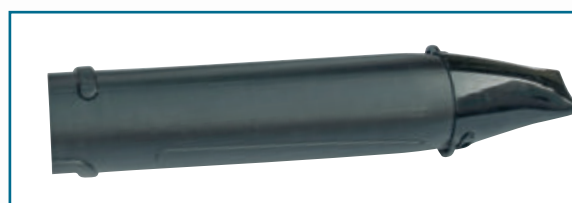

Tubo standard con bocca riduzione
Standard tube with mouth reduction

ATOMIZZATORE A SPALLA PER IRRORAZIONE E DISERBO KNAPSACK SPRAY DRYER FOR SPRAYING AND WEEDING

Ottimo nel trattamento di: piante, frutteti, vigneti, orticole serre. Sono indicati per chi ha piccole estensioni o per i trattamenti in zone dove non si può operare con atomizzatori carrellati. L'utilizzo dell'atomizzatore permette di effettuare un trattamento di maggiore protezione rispetto all'irrorazione. Grazie alla micronizzazione e all'aria che trasporta il prodotto chimico e muove le foglie, si ottiene una copertura di ambedue le superfici. Dotato di pompa di rilancio.

Particularly indicated in treating plants, orchards, vineyards, horticultures and greenhouses. Suitable for small areas or for treatment of places in which it is not possible to use wheeled spray dryers. These products allow to carry out a better treatment that offer much more protection compared to normal spraying. Thanks to micronization and to the air that transports the chemical product and moves the leaves, it is possible to cover both surfaces. It equipped with relaunch pump.

Tipo Type	FS 20-T2
Cilindrata - Displacement	42,7 cc
Potenza - Power	1,2 kW
Distanza max. irrorazione - Max. spraying distance	10 m
Capacità serbatoio - Fuel tank capacity	14 lt.
Motore - Engine	2 tempi - 2 stroke
Tipo carburante - Fuel	Benzina+miscela - mix 4%
Dimensioni imballo - Package dimensions	38 x 44 x 65 cm
Peso - Weight	13,8 kg
Codice - Code	WP2422265

Kit per SOLFORATRICE SULPHURATOR kit



Pompa di rilancio
Relaunching pump

SOFFIATORE A ZAINO CON MOTORE A 2 TEMPI BLOWER BACKPACK WITH 2-STROKE ENGINE

Il soffiatore BW 630 a zaino con motore a 2 Tempi e cilindrata da 63,3 cc, è una macchina confortevole e dal facile utilizzo, con baricentro regolabile per tutti gli operatori, leggera e con basse vibrazioni, dotata di Joystick acceleratore e tubo soffiatore inclinabile. Il filtro di aspirazione dell'aria garantisce ottime prestazioni anche in ambienti polverosi, e ottime prestazioni ai manutentori professionisti e semiprofessionisti. Dotato di Joystick acceleratore consente di gestire in modo agevole ampie aree verdi e non, adatto in agricoltura e giardinaggio.

The blower BW 500-C to backpack with 2-stroke engine and displacement of 63,3 cc, is a comfortable and easy to use machine, with adjustable center of gravity for all operators, light and with low vibration, equipped with a joystick and throttle tube tilting blower. The air intake filter ensures excellent performance even in dusty environments, and excellent performance maintainers and semi-professionals. Offering Joystick accelerator allows to manage in an easy manner large green areas and not suitable in agriculture and gardening.

Tipo - Type	BW 630
Cilindrata - Displacement	63,3 cc
Potenza - Power	2,7 kW
Pressione max. - Pressure max.	> 70 m/s
Portata max. - Flow max.	> 1440 m ³ /h
Motore - Engine	2 tempi - 2 stroke
Tipo carburante - Fuel	Benzina+miscela - mix 4%
Dimensioni imballo - Package dimensions	47 x 37 x 47 cm
Peso - Weight	11,2 kg
Codice - Code	WP2422530



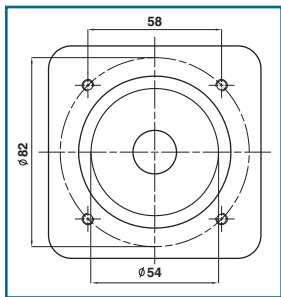

Tipo - Type

Pompa 2 tempi - 2 stroke pump

Codice - Code 007112933

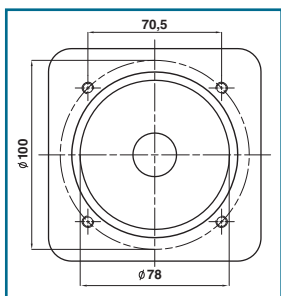
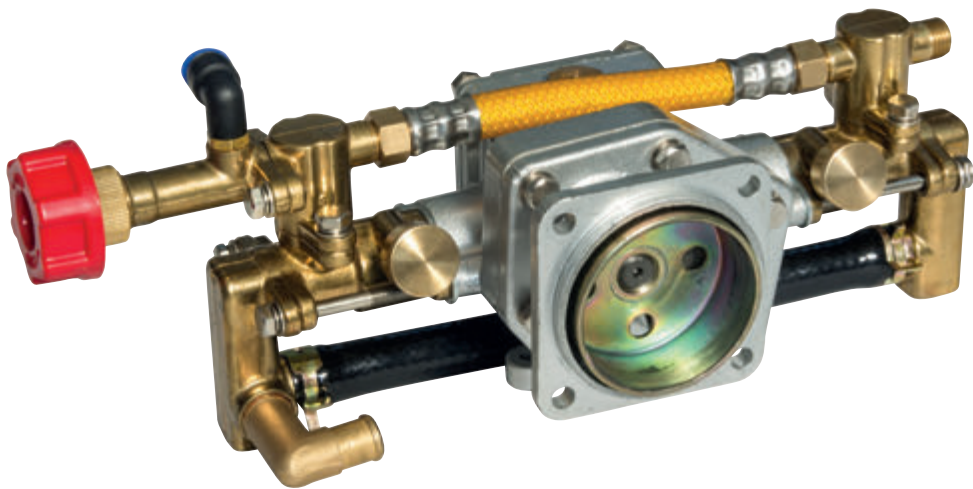

Tipo - Type

Pompa 4 tempi - 4 stroke pump

Codice - Code 007112934

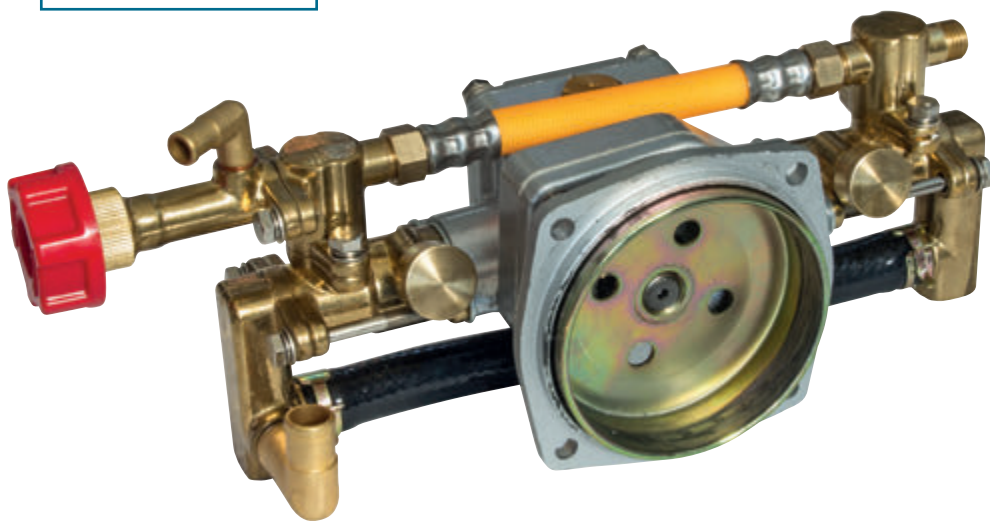

4 TEMPI - 2 TEMPI

WORTEX

GMB 20

cod. 007119144

POMPA PER DISERBO
PUMP FOR WEEDING

GMB 20

Codice - Code 007119144

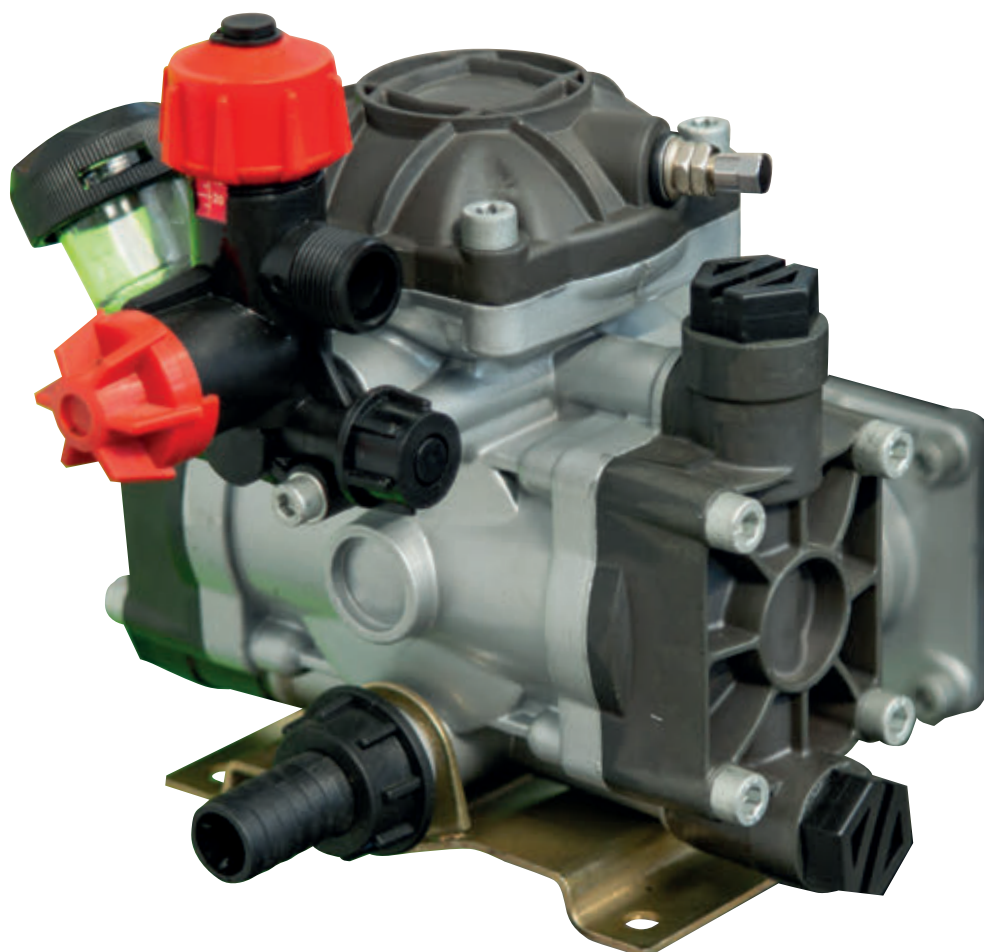

WORTEX

MOTORE A BENZINA 4 TEMPI GASOLINE ENGINE 4 STROKE

Motore a benzina a 4 tempi avviamento a strappo, adatto per la sostituzione su decespugliatori e macchine a benzina di piccola cilindrata.

Petrol engine 4-stroke recoil starter, suitable for the replacement of brush cutters and gasoline of small-displacement machines.

Tipo - Type	S 35
Cilindrata - Displacement	31 cc
Potenza - Power	0,65 kW
Motore - Engine	4 tempi - 4 stroke
Tipo carburante - Fuel	Benzina
Dimensioni imballo - Package dimensions	39 x 22 x 28 cm
Peso - Weight	5 kg
Codice - Code	007113880

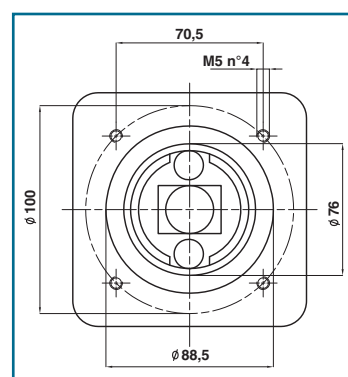
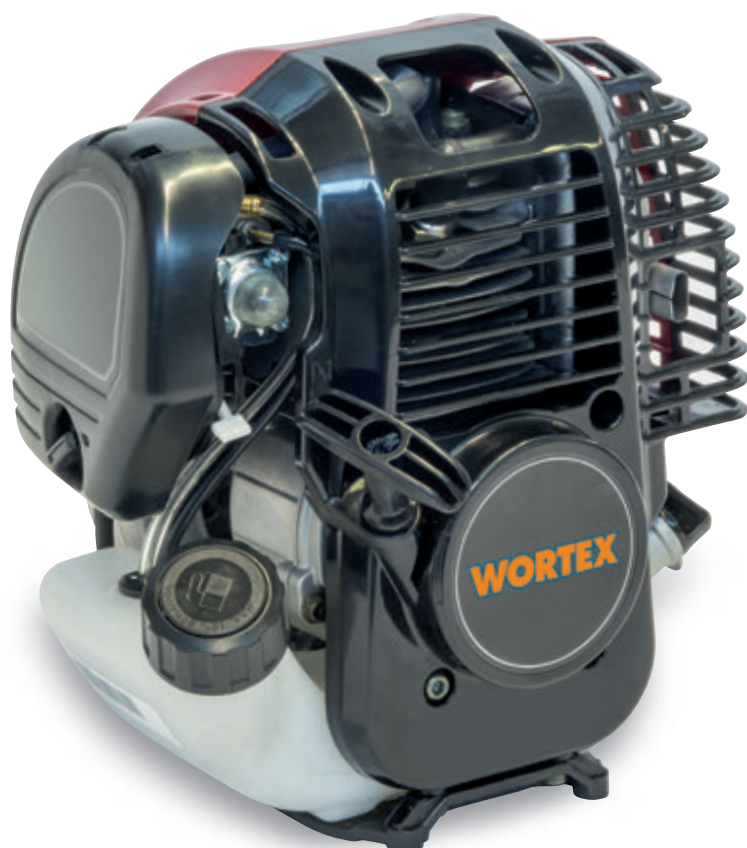

S 35

cod. 007113880

WORTOX

MOTORI A MISCELA 2 TEMPI ENGINES MIXTURE 2 STROKE

Motore a miscela a 2 tempi con avviamento a strappo, adatto per la sostituzione su decespugliatori e macchine a miscela di piccola cilindrata.

Mixture in 2-stroke engine with recoil starter, suitable for the replacement of brush cutters and mixture of small-displacement machines.



Tipo - Type	TU 26	1E40FE
Cilindrata - Displacement	25,6 cc	42,7 cc
Potenza - Power	0,75 kW	1,2 kW
Motore - Engine	2 tempi - 2 stroke	2 tempi - 2 stroke
Tipo carburante - Fuel	Benzina+miscela - mix 4%	Benzina+miscela - mix 4%
Dimensioni imballo Package dimensions	32 x 21 x 30 cm	39 x 22 x 28 cm
Peso - Weight	3 kg	4,8 kg
Codice - Code	007113872	7120575

TU 26

cod. 007113872

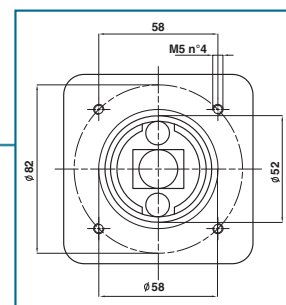

1E40FE

cod. 7120575

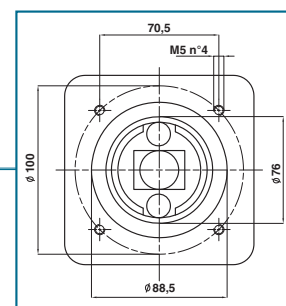

WORTEX

MOBLEX



POMPE ELETTRICHE E A BATTERIA
PUMPS ELECTRIC AND BATTERY

LANCIA E ACCESSORI DISERBO ELETTRICO SPRAYING AND WEEDING ELECTRIC LANCE AND ACCESSORY



LANCIA SW18-16L

cod. 008174055



LANCIA TW18-30L/40L

cod. 008175056



LANCIA S16-E

cod. 008177002

H0121 (SW 18-16L)

cod. 008176205



H0234 (SW 18-16L)

cod. 008176206





TUBO 1mt. SW18-16L

cod. 008174052

TUBO 6mt. TW18-30L

cod. 008174053

TUBO 6mt. TW18-40L

cod. 008174054



POMPA ELETTRICA
SW 18-16L

cod. 008174058

POMPA ELETTRICA
TW18-30L/40L

cod. 008174088



BATTERIA 18V 2.2 Ah
SW18-16L

cod. 008174036

BATTERIA 18V 4.4 Ah
TW18-16L

cod. 008174080



CARICA BATTERIA SW 18-16L

cod. 008174041

CARICA BATTERIA RAPIDO SW-TW

cod. 008174081

SW 10-L

POMPA ELETTRICA DA IRRORAZIONE E DISERBO
ELECTRIC PUMP FOR SPRAYING AND WEEDING



Pompa irroratrice con batteria ricaricabile da 12V con un'autonomia di 4 ore e serbatoio da 10 Litri. Funziona con una pompa a membrana in PVC.

Applicazioni: trattamenti antiparassitari a piante, fiori, vigneti, alberi da frutto ed ortaggi; diserbo su viali ed aiuole; disinfezione di ambienti; aspersione di liquidi repellenti per insetti; piccoli lavaggi.

Spraying pump complete with rechargeable 12V battery with an autonomy of 4 hours and 10 Liters tank. The product is operated by a PVC membrane pump.

It is used in pesticide treatment of plants, flowers, vineyards, fruit plants and vegetables; as well as weeding of alleys and flowerbeds, disinfection of rooms, perfusion of insect repelling liquids and for cleaning.

Tipo Type	SW 10-L
Batteria - Battery	12 V - 8 Ah
Portata - Delivery	1,7 l/1'
Pressione max. - Max. pressure	3,2 bar
Distanza max. irrorazione - Max. spraying distance	4 m
Capacità serbatoio - Fuel tank capacity	10 lt.
Lunghezza tubo - Tube length	1 mt.
Motore - Engine	Elektrico - Electric
Dimensioni imballo - Package dimensions	35,5 x 19 x 42 cm
Peso - Weight	4 kg
Codice - Code	??????????

SW 16-L

POMPA ELETTRICA DA IRRORAZIONE E DISERBO
ELECTRIC PUMP FOR SPRAYING AND WEEDING



Pompa irroratrice con batteria ricaricabile da 12V con un'autonomia di 4 ore e serbatoio da 16 Litri. Funziona con una pompa a membrana in PVC.

Applicazioni: trattamenti antiparassitari a piante, fiori, vigneti, alberi da frutto ed ortaggi; diserbo su viali ed aiuole; disinfezione di ambienti; asperzione di liquidi repellenti per insetti; piccoli lavaggi.

Spraying pump complete with rechargeable 12V battery with an autonomy of 4 hours and 16 Liters tank. The product is operated by a PVC membrane pump.

It is used in pesticide treatment of plants, flowers, vineyards, fruit plants and vegetables; as well as weeding of alleys and flowerbeds, disinfection of rooms, perfusion of insect repelling liquids and for cleaning.

Tipo Type	SW 16-L
Batteria - Battery	12 V - 8 Ah
Portata - Delivery	1,7 l/1'
Pressione max. - Max. pressure	3,2 bar
Distanza max. irrorazione - Max. spraying distance	4 m
Capacità serbatoio - Fuel tank capacity	16 lt.
Lunghezza tubo - Tube length	1 mt.
Motore - Engine	Elettrico - Electric
Dimensioni imballo - Package dimensions	39,5 x 22 x 47 cm
Peso - Weight	4,3 kg
Codice - Code	??????????

SW 16-L
cod. ??????????

WORTEX

TW 18-30L

cod. WP2422410



Ugello Acciaio
Steel Nozzle

cod. 008174076



Ugello 3 Fori
Nozzles 3 holes

cod. 008174075



Pompa Pump

cod. 008174088



**Quadro di controllo
e vano batteria**
**Control panel
and battery door**



WORTEX

TW 18-30L

TROLLEY CON POMPA ELETTRICA DA IRRORAZIONE E DISERBO TROLLEY WITH ELECTRIC PUMP FOR SPRAYING AND WEEDING

La Pompa irroratrice Trolley elettrica TW 18-30L è dotata di **BATTERIA AL LITIO DA 18 V 2,2 Ah**, serbatoio da 30 Lt e pompa in PVC. Dalle ottime performance e dalle caratteristiche funzionali meccaniche e d'impiego. Dotata di scheda elettronica per il controllo della pressione ha un'autonomia di 2 H e una vasta gamma di ugelli adatti a differenti applicazioni quali, trattamenti antiparassitari a piante, fiori vivai, vigneti, alberi da frutto, ortaggi, ottima per il diserbo di cortili, viali, disinfestazioni di ambienti.

The pump sprayer electric trolley TW 18-30L is equipped with a 18 V 2,2 Ah LITHIUM BATTERY with tank 30 lt pump and PVC. From the excellent performances for functional and mechanical characteristics and of use. Equipped with a pressure regulator controlled by an electronic card, with a 4-hour autonomy, and the wide range of nozzles allows to use the pump in different applications such as, pesticide treatments to plants, flowers, vines, fruit trees and vegetables, weeding of avenues and flower beds, disinfection of environments, sprinkling liquid insect repellent.

Tipo Type	TW 18-30L
Batteria - Battery	18 V - 2,2 Ah
Portata - Delivery	3,5 l/1'
Pressione max. - Max. pressure	4 bar
Distanza max. irrorazione - Max. spraying distance	8 m
Capacità serbatoio - Fuel tank capacity	30 lt.
Autonomia batteria - Battery autonomy	2,5/3 ore / hour
Lunghezza tubo - Tube length	6 m
Motore - Engine	Elettrico - Electric
Dimensioni imballo - Package dimensions	46 x 33 x 76 cm
Peso - Weight	9,2 kg
Codice - Code	WP2422410



KF-40C-5

cod. WP2422490



Avvolgitubo

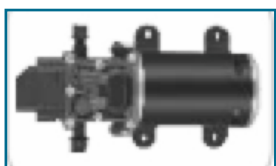

Motore elettrico



Batteria litio



WORTEX

KF-40C-5

POMPA ELETTRICA DA IRRORAZIONE E DISERBO
ELECTRIC PUMP FOR SPRAYING AND WEEDING

Tipo <i>Type</i>	KF-40C-5
Batteria - <i>Battery</i>	18V 4AH Lithium battery 5C
Portata - <i>Delivery</i>	8 l/1'
Pressione max. - <i>Max. pressure</i>	5,5 bar
Distanza max. irrorazione - <i>Max. spraying distance</i>	8 m
Capacità serbatoio - <i>Fuel tank capacity</i>	40 lt.
Lunghezza tubo - <i>Tube length</i>	30 m
Motore - <i>Engine</i>	Elettrico - <i>Electric</i>
Dimensioni imballo - <i>Package dimensions</i>	45 x 43 x 67 cm
Lancia telescopica - <i>Telescopic spear</i>	
Codice - <i>Code</i>	WP2422490



POMPA ELETTRICA DA IRRORAZIONE E DISERBO
ELECTRIC PUMP FOR SPRAYING AND WEEDING

Tipo Type	KF-C60-E
Batteria - Battery	12V 8AH Acid battery
Portata - Delivery	4 l/1'
Pressione max. - Max. pressure	4 bar
Distanza max. irrorazione - Max. spraying distance	8 m
Capacità serbatoio - Fuel tank capacity	60 lt.
Lunghezza tubo - Tube length	50 m
Motore - Engine	Elettrico - Electric
Dimensioni imballo - Package dimensions	86 x 46 x 52 cm
Codice - Code	WP2422470



Lancia telescopica

POMPA ELETTRICA DA IRRORAZIONE E DISERBO ELECTRIC PUMP FOR SPRAYING AND WEEDING

KF-C90-E

cod. WP2422480

Tipo <i>Type</i>	KF-C90-E
Batteria - <i>Battery</i>	12V 8AH Acid battery
Portata - <i>Delivery</i>	4 l/1'
Pressione max. - <i>Max. pressure</i>	4 bar
Distanza max. irrorazione - <i>Max. spraying distance</i>	8 m
Capacità serbatoio - <i>Fuel tank capacity</i>	90 lt.
Lunghezza tubo - <i>Tube length</i>	50 m
Motore - <i>Engine</i>	Elettrico - <i>Electric</i>
Dimensioni imballo - <i>Package dimensions</i>	86 x 46 x 72 cm
Codice - <i>Code</i>	WP2422480



Lancia telescopica

WORTEX

POMPA ELETTRICA DA IRRORAZIONE E DISERBO ELECTRIC PUMP FOR SPRAYING AND WEEDING

Pompa irroratrice con motore elettrico.

Applicazioni: trattamenti antiparassitari a piante, fiori, vigneti, alberi da frutto ed ortaggi; diserbo su viali ed aiuole; disinfezione di ambienti; aspersione di liquidi repellenti per insetti; piccoli lavaggi.

Spraying pump complete with electric motor.

It is used in pesticide treatment of plants, flowers, vineyards, fruit plants and vegetables; as well as weeding of alleys and flowerbeds, disinfection of rooms, perfusion of insect repelling liquids and for cleaning.

Tipo Type	CK 15-M
Portata - Delivery	15 l/1'
Pressione max. - Max. pressure	15 bar
Giri - r.p.m.	1400 r.p.m.
Motore - Engine	0,66 Kw - 0,90 Hp
Tensione - Voltage	230 V - 50 Hz
Dimensioni imballo - Package dimensions	58 x 37 x 28 cm
Peso - Weight	12 kg
Codice - Code	CO1060010



POMPA ELETTRICA DA IRRORAZIONE E DISERBO ELECTRIC PUMP FOR SPRAYING AND WEEDING

Pompa irroratrice con motore elettrico.

Applicazioni: trattamenti antiparassitari a piante, fiori, vigneti, alberi da frutto ed ortaggi; diserbo su viali ed aiuole; disinfezione di ambienti; aspersione di liquidi repellenti per insetti; piccoli lavaggi.

Spraying pump complete with electric motor.

It is used in pesticide treatment of plants, flowers, vineyards, fruit plants and vegetables; as well as weeding of alleys and flowerbeds, disinfection of rooms, perfusion of insect repelling liquids and for cleaning.

Tipo Type	COIOTA 20-M
Portata - Delivery	20 l/1'
Pressione max. - Max. pressure	20 bar
Giri - r.p.m.	600 r.p.m.
Motore - Engine	0,75 Kw - 1 Hp
Tensione - Voltage	230 V - 50 Hz
Dimensioni imballo - Package dimensions	58 x 37 x 28 cm
Peso - Weight	14 kg
Codice - Code	CO1060020



COIOTA 20-M

cod. CO1060020

WORTEX

ELETTROPOMPE AUTOADESCANTI IN BRONZO BRONZE SELF-PRIMING ELECTRIC PUMPS

Elettropompe in bronzo adatte per il travaso di acqua, vino, olio, aceto e succhi di frutta. Per il corretto funzionamento dell'elettropompa usare liquidi non aggressivi, senza la presenza di sabbia o altre impurità solide. Il sistema autoadescante a rasamento consente un adescamento fino a 8 metri di profondità. **Sul motore elettrico è applicato un invertitore che permette la doppia rotazione.** Il sistema bisenso che viene azionato tramite l'invertitore favorisce l'operazione di travaso permettendo di usare la bocca di aspirazione come mandata e viceversa.

Bronze electropumps find their application in the transfer of water, wine, vinegar and juice. For the correct functioning of the pump, use clean water, or non-aggressive liquids only, without sand or other solid impurities. The special selfpriming system allows priming up to 8 meters depth. The electric motor is fitted with a reverser which allows the pump to rotate in two directions. The bidirectional rotation obtained through the reverser makes transfer operations easier since the suction side can be used for delivery and the delivery side for suction.

Tipo Type	EBR 20 M	EBR 25 M	EBR 30 M
Portata - Delivery	20/5 l/1'	30/16 l/1'	70/48 l/1'
Prevalenza. - Total head	5/15 H=m	5/10 H=m	5/10 H=m
HP	0,5	0,6	1
kW	0,37	0,45	0,75
Bocche Ø - Ports Ø	20	25	30
Peso - Weight	6,3 kg	8,8 kg	13,5 kg
Codice - Code	CO1020100	CO1020110	CO1020120

EBR 20 M

cod. CO1020100



EBR 25 M

cod. CO1020110



EBR 30 M

cod. CO1020120

ELETTROPOMPE AUTOADESCANTI IN BRONZO BRONZE SELF-PRIMING ELECTRIC PUMPS

Elettropompe in bronzo adatte per il travaso di acqua, vino, olio, aceto e succhi di frutta. Per il corretto funzionamento dell'elettropompa usare liquidi non aggressivi, senza la presenza di sabbia o altre impurità solide. Il sistema autoadescante a rasamento consente un adescamento fino a 8 metri di profondità. **Sul motore elettrico è applicato un invertitore che permette la doppia rotazione.** Il sistema bisenso che viene azionato tramite l'invertitore favorisce l'operazione di travaso permettendo di usare la bocca di aspirazione come mandata e viceversa.

Bronze electropumps find their application in the transfer of water, wine, vinegar and juice. For the correct functioning of the pump, use clean water, or non-aggressive liquids only, without sand or other solid impurities. The special selfpriming system allows priming up to 8 meters depth. The electric motor is fitted with a reverser which allows the pump to rotate in two directions. The bidirectional rotation obtained through the reverser makes transfer operations easier since the suction side can be used for delivery and the delivery side for suction.

Tipo Type	EBR 40 M	EBR 50 M	EBR 50 T
Portata - Delivery	100/50 l/1'	220/130 l/1'	220/130 l/1'
Prevalenza. - Total head	5/10 H=m	5/15 H=m	5/15 H=m
HP	1,5	2	2,5
kW	1,1	1,5	1,9
Bocche Ø - Ports Ø	40	50	50
Peso - Weight	15	23	23
Codice - Code	CO1020130	CO1020140	CO1020220



EBR 40 M

cod. CO1020130

EBR 50 M

cod. CO1020140

EBR 50 T

cod. CO1020220

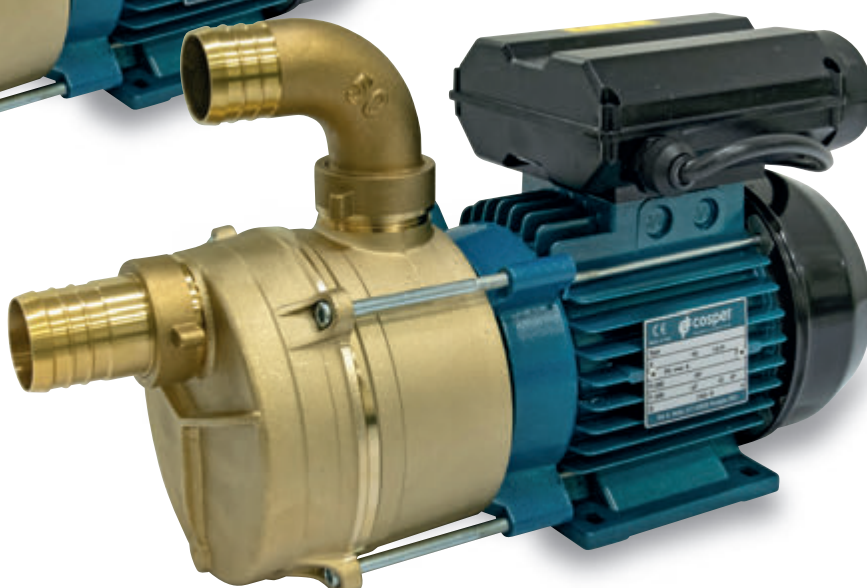

Serie EBR 40-50

WORTEX

PROGETTO
GRAFICO
STAMPA

Bertanig[®]
INDUSTRIA GRAFICA

Via Guadiana, 6/8
Corte Tegge - Cavriago (RE)
Tel. 0522.577745
info@bertanigrafica.it



42028 Poviglio (Reggio Emilia) - Via A. Volta 5/7
Tel. 0522.682483 - Fax 0522.683262
e-mail: commerciale@cospet.it - www.cospet.it